

# *Philips multimedia projector cSmart Series*



## *Manual de usu Português*

# 0. Comandos e ligações

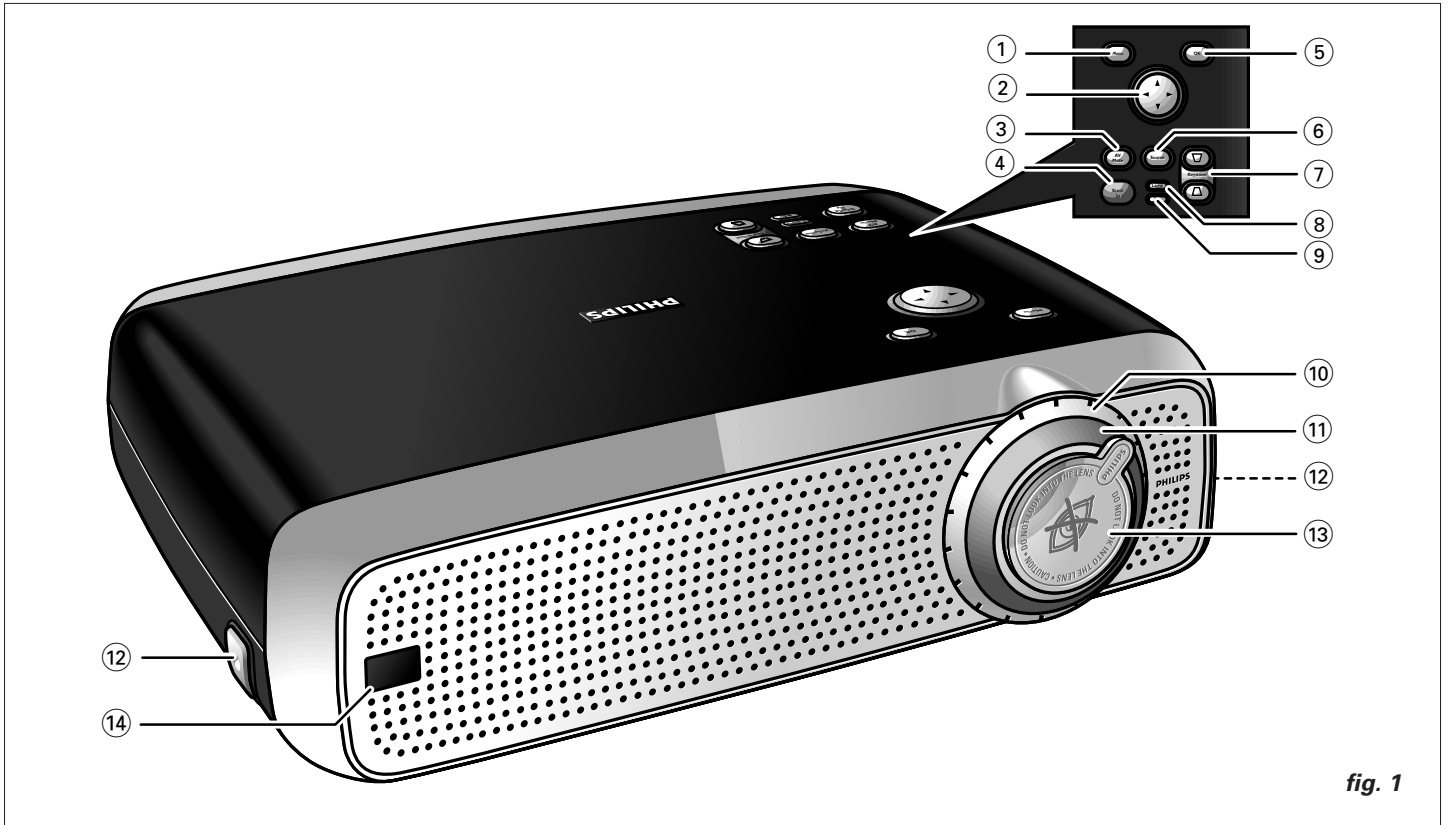

fig. 1

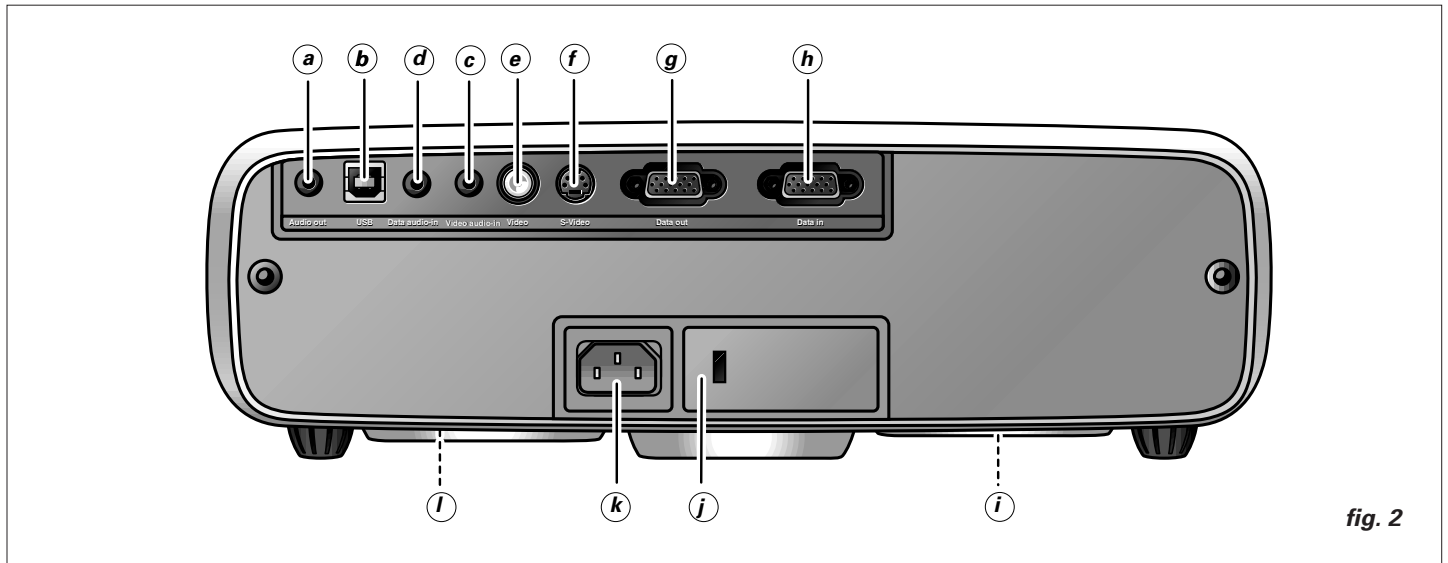

fig. 2

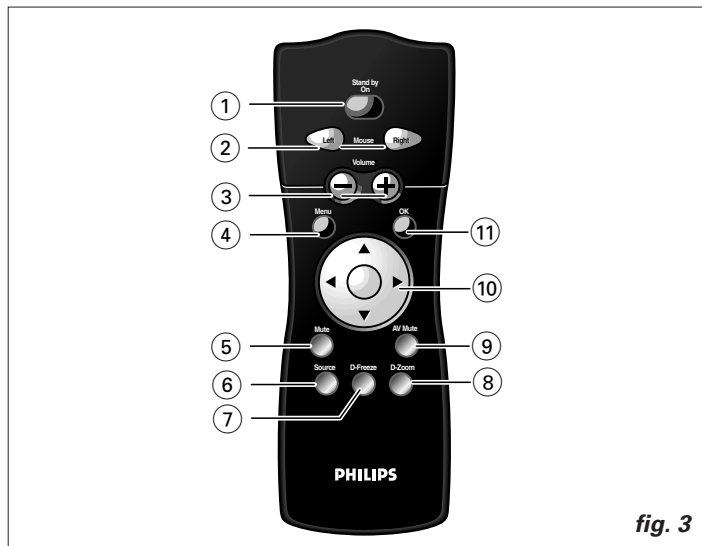

fig. 3

## Índice

<b>0. Comandos e ligações</b> .....	<b>2</b>
<b>1. Introdução</b> .....	<b>3</b>
Índice .....	3
Introdução .....	3
Conteúdo da embalagem .....	3
<b>2. Informações gerais</b> .....	<b>3</b>
<b>3. Conselhos importantes</b> .....	<b>4</b>
<b>4. Características do projector</b> .....	<b>5</b>
<b>5. Panormica geral funcional</b> .....	<b>6-7</b>
Comandos .....	6
Ligações .....	7
<b>6. Montagem</b> .....	<b>8-9</b>
Colocação do projector e do écran .....	8
Alimentação principal .....	8
Ajuste da focagem e da dimensão da imagem .....	8
Ajuste do ângulo vertical e horizontal do projector .....	8
Deslocação do projector .....	9
Transporte do projector .....	9
Intrdução de pilhas no commando à distancia .....	9
<b>7. Instalação</b> .....	<b>10-14</b>
Cabos de vídeo/computador e adaptador .....	10
Ligação a um computador .....	11
Ligação a um equipamento de vídeo .....	12
Ligação ao equipamento de vídeo do Componente .....	13
Ligação a um equipamento de som .....	13
Ligação a um monitor externo .....	14
<b>8. Funcionamento</b> .....	<b>15-19</b>
Preparação .....	15-16
Controle do écran e da imagem .....	16-18
Controle de som .....	18
Outras funções .....	19
<b>9. Manutenção</b> .....	<b>20-22</b>
Limpeza .....	20
Limpeza do filtro de pó .....	20
Lâmpada .....	21
Substituição da lâmpada .....	21
Reinicialização da vida útil da lâmpada .....	22
<b>10. Resolução de problemas</b> .....	<b>23</b>

## Introdução

Parabéns pela compra de um dos mais sofisticados e fiáveis produtos existentes actualmente no mercado. Temos a certeza de que, se for correctamente utilizado, poderá servi-lo durante vários anos. Deverá manter este manual num local seguro, uma vez que possui informações muito úteis acerca do seu projector. Para sua própria protecção e a fim de prolongar a vida útil do seu aparelho recomendamos que leia a secção 'Conselhos importantes' antes de o utilizar.

## Conteúdo da embalagem

Verifique se encontrou os seguintes elementos na caixa do projector. Deverá servir-se deles na utilização ou montagem do mesmo.

- Projector
- Cabo de alimentação
- Cabo RCA de som/vídeo
- Cabo de ligação S-vídeo
- Cabo VGA/USB integrado
- Adaptador RCA/Jack
- Adaptador Scart/RCA som/vídeo (não disponível na versão dos EUA)
- Commando à distância + pilhas
- Saco de arrumação maleável
- Manual de usu, Assistente de projecção e mais no CD-ROM
- Guia de referência rápida

**Nota:** Este equipamento foi testado de modo a respeitar os limites estipulados para um dispositivo digital de classe A, tal como são especificados na alínea 15 do regulamento da FCC, e também nos regulamentos vigentes na União Europeia.

O funcionamento do aparelho encontra-se sujeito às seguintes condições:

1. Este dispositivo não poderá provocar qualquer interferência prejudicial e
2. Este dispositivo poderá receber qualquer tipo de interferência, incluindo as passíveis de provocar um funcionamento incorrecto do mesmo.

Estes limites foram impostos de modo a oferecer alguma protecção contra interferências prejudiciais, quando o equipamento é utilizado num ambiente comercial.

Este equipamento gera, utiliza e pode emitir frequências de rádio pelo que, se não for instalado e utilizado de acordo com as instruções apresentadas no guia do utilizador, poderá provocar interferências nas comunicações via rádio.

A utilização deste aparelho numa zona residencial poderá provocar interferências, mas nesse caso deverá ser o utilizador a corrigir o problema e a responsabilizar-se pelos custos inerentes.

Se este equipamento provocar interferências na recepção de rádio ou televisão, facto esse que poderá ser determinado se desligar e voltar a ligar o aparelho, encorajamos o utilizador a rectificar esse problema adoptando uma ou mais de entre as seguintes medidas:

- Reorientar ou deslocar a antena de recepção.
- Aumentar a distância existente entre o equipamento e o receptor.
- Ligar o equipamento a uma tomada instalada num circuito diferente daquele a que se encontra ligado o receptor.
- Entrar em contacto com o distribuidor ou com um técnico de rádio/TV para obtenção de informações mais detalhadas.

### Aviso da FCC:

De modo a garantir o cumprimento de todas as normas deverá utilizar apenas o cabo de alimentação (com ligação terra) fornecido e os cabos de interface (blindados) incluídos, quando ligar o dispositivo a um computador. Tenha ainda em atenção que qualquer alteração ou modificação não autorizada do equipamento, poderá anular a licença de utilização do dispositivo.

### NOTA:

Este projector Philips utiliza três painéis LCD (Ecrã de Cristais Líquidos). Estes painéis contêm um total de 1.440.000 (para projectores SVGA) ou 2.359.296 (para projectores XGA) pixels. Tal como acontece com qualquer equipamento, existem determinadas tolerâncias inerentes às especificações de desempenho do produto.

O seu projector pode ter alguns pixels inactivos – dentro de tolerâncias aceitáveis – que podem resultar em pontos luminosos ou escuros na imagem do ecrã. Estes pixels inactivos não irão afectar a qualidade geral da imagem ou o tempo de vida útil do projector.

### 3. Conselhos importantes



**CUIDADO:** Leia todas as instruções antes de utilizar o projector.

**Guarde estas instruções para poder consultá-las quando necessário.**

*A energia eléctrica põe à sua disposição algumas funções muito úteis. Este projector foi concebido e fabricado de modo a respeitar as normas de segurança aplicáveis. A SUA UTILIZAÇÃO INCORRECTA PODERÁ PROVOCAR CHOQUES ELÉCTRICOS OU INCÊNDIOS. Para não desactivar os dispositivos de segurança integrados neste projector, deverá cumprir as seguintes regras básicas aquando da sua instalação, utilização e manutenção.*

1. Desligue o projector da tomada antes de limpar ou substituir a lâmpada.
2. Não utilize líquidos de limpeza nem vaporizadores. Utilize um tecido macio e seco para limpar o projector. Se este se encontrar muito sujo, molhe o tecido num detergente neutro, retire o líquido excedente e limpe então o aparelho; para terminar, enxugue-o com um pano seco.  
Não utilize produtos químicos ou líquidos de limpeza dado que estes poderão afectar o aparelho e danificar a pintura.
3. Não utilize acessórios não recomendados pela PHILIPS, já que poderá danificar o aparelho.
4. Não utilize o projector perto de água - por exemplo, junto de uma banheira, bacia, lavatório ou tanque, numa cave húmida, junto de uma piscina, etc. Nunca derrame líquido sobre o projector.
5. Não coloque o projector num móvel, suporte ou mesa instável, já que este poderá cair e provocar ferimentos graves, tanto em crianças como em adultos, e/ou sofrer danos graves. Utilize apenas os móveis ou suportes recomendados pelo fabricante, já que estes são os mais adequados para utilizar com o aparelho.
6. A montagem do aparelho num tecto, parede ou prateleira apenas deverá ser efectuada se possuir o conjunto de montagem aconselhado pelo fabricante, devendo nesse caso seguir sempre as suas instruções.
7. O equipamento e o móvel de suporte do projector deverão ser deslocados com cuidado, pois qualquer paragem brusca, força excessiva ou superfície irregular poderá provocar uma queda do móvel e do equipamento.
8. As ranhuras e aberturas do aparelho foram concebidas a pensar na sua ventilação. Para garantir o funcionamento correcto do projector e protegê-lo contra qualquer sobreaquecimento, deverá manter estas aberturas sempre a descoberto e desobstruídas, ou seja, nunca deverão ser cobertas por tecido ou qualquer outro tipo de material. As aberturas inferiores também não deverão ser bloqueadas, o que poderá suceder se colocar o projector sobre uma cama, sofá, tapete ou outra superfície semelhante. O projector não deverá ser colocado junto de ou sobre um radiador ou grelha de ventilação. O projector não deverá ser colocado num suporte fechado, como por exemplo, numa estante, a não ser que seja providenciada uma ventilação adequada.
9. O projector apenas deverá ser alimentado pelo tipo de corrente indicado na zona lateral do mesmo, ou nas especificações técnicas, e deverá ser utilizado um cabo adequado. Se não está certo de qual o tipo de corrente presente nas suas instalações ou se não tem conhecimento do tipo de cabo mais adequado, deverá entrar em contacto com o seu distribuidor ou com a empresa de electricidade local.
10. Não pise o cabo de alimentação. Não coloque o projector num local onde haja grandes probabilidades de o cabo ser pisado.
11. Cumpra todos os avisos e instruções presentes no projector.
12. Como medida de segurança, este projector foi equipado com uma ficha de três pinos com ligação terra (apenas para as versões utilizadas nos EUA) ou uma ficha de 2 pinos com ligação terra (apenas para versões utilizadas na Europa). A ficha de 3/2 pinos com ligação terra apenas poderá ser introduzida numa tomada com ligação terra. Se não conseguir introduzir a ficha na tomada utilize um adaptador adequado (com ligação terra) ou entre em contacto com um electricista para que este instale uma tomada com ligação terra. Não tente modificar esta ficha CA.
13. Para proteger o projector de qualquer incidente durante uma tempestade em que se verifique a queda de raios, se tiver de abandonar o aparelho durante algum tempo ou mesmo quando este não for utilizado durante longos períodos de tempo, deverá desligá-lo da tomada e retirar todos os cabos. Desta forma, poderá evitar danos resultantes da queda de raios ou da sobrecarga do sistema eléctrico.
14. Não sobrecarregue as tomadas e as extensões com demasiados aparelhos, já que este procedimento poderá provocar incêndios ou choques eléctricos.
15. Nunca introduza objectos no projector através das ranhuras da caixa, uma vez que estes poderão atingir pontos de voltagem ou peças em curto-circuito, provocando um incêndio ou choque eléctrico.
16. Não tente efectuar qualquer reparação do projector que não se encontre descrita no capítulo 'Manutenção'. A abertura ou a remoção das coberturas poderá expor o utilizador a voltagens perigosas e outros riscos. Todas as tarefas de manutenção deverão ser realizadas por pessoal devidamente qualificado.
17. Desligue o projector da tomada e entre em contacto com um técnico autorizado nas seguintes circunstâncias:
  - A. Quando o cabo de alimentação se encontrar danificado ou apresentar sinais de desgaste.
  - B. Se tiver derramado líquido sobre o aparelho.
  - C. Se o aparelho tiver sido exposto a chuva ou água.
  - D. Se o projector não funcionar correctamente quando segue todas as instruções de funcionamento. Apenas deverá utilizar os comandos descritos nas instruções de utilização; o ajuste incorrecto de outros comandos poderá danificar a máquina e exigir longos trabalhos de reparação por parte de um técnico a fim de repor o aparelho nas suas condições de operação normais.
  - E. Se o projector tiver caído ou se a caixa se encontrar danificada.
  - F. Quando o desempenho do projector se alterar radicalmente – (necessidade de manutenção).
18. Após a conclusão de quaisquer tarefas de manutenção ou de reparação no projector, deverá solicitar ao técnico que efectue uma verificação de segurança, de modo a garantir que o aparelho se encontra em perfeitas condições de funcionamento.
19. Quando for necessário utilizar peças sobressalentes, certifique-se de que o técnico dispõe das peças especificadas pelo fabricante e de que estas possuem as mesmas características das peças originais. Qualquer substituição inadequada poderá provocar incêndios, choques eléctricos ou outros acidentes.
20. Recomendamos que limpe o filtro de ar a cada 100 horas de utilização da lâmpada. O projector poderá aquecer demasiado se o filtro não for limpo regularmente.
21. Se as lentes se apresentarem sujas ou com dedadas, deverá limpá-las com um tecido limpo e húmido. Nunca toque nas lentes com os dedos.
22. Não olhe directamente para a abertura e para a lente durante a utilização do projector pois isso tal poderá causar lesões oculares.
23. Deixe o projector arrefecer durante alguns minutos, antes de o desligar da corrente.
24. Quando deitar fora a lâmpada, faça-o em depósitos de desperdícios químicos especiais.

## 4. Características do projector

### 1. Correção Keystone

Uma imagem angular (a zona superior da imagem é maior do que a zona inferior e vice versa) surge quando as posições relativas do projector e do ecrã não são as mais adequadas. Com a opção 'Correção Keystone' (correção do ângulo vertical) é possível corrigir este tipo de distorção.

O acesso à correção keystone digital é feito directamente através do teclado do projector ou do submenu 'Ajustes' do menu OnScreen display.

### 2. Funcionalidade de configuração automática Auto Standby

A função 'Auto Standby' muda automaticamente o projector para o modo de espera quando não são detectados quaisquer sinais de entrada durante 30 minutos. Esta definição pode ser alterada no menu 'Ajustes'.

#### Auto Imagem

A função 'Auto Imagem' dimensiona e posiciona automaticamente a imagem de forma a ajustar-se ao ecrã. Aplica-se apenas à introdução de dados e o acesso é feito através do submenu 'Visor' do menu OnScreen Display. Pode continuar a fazer manualmente os ajustes do Tamanho horizontal, Troca e Fase, desactivando a função Auto Imagem. O projector é totalmente compatível com PC e MAC.

### 3. USB

O conector USB (Universal Serial Bus) permite-lhe fazer a ligação a computadores equipados com a interface USB tendo como resultado uma apresentação 'plug and play' realmente imbatível.

*Controlo do rato:*

Ao ligar o USB, a função do rato no Comando à Distância é instalada automaticamente. A partir deste momento pode manipular o cursor do rato no computador e no ecrã, utilizando o Controlo do Cursor.

**Nota:** Com base na configuração específica de hardware e software disponível, os utilizadores de computadores Apple Macintosh podem detectar alguns problemas de funcionalidade incompleta ou errada do USB. Estes problemas não estão relacionados com o desempenho do seu projector.

### 4. Opções digitais

As opções digitais do aparelho permitem realçar de forma significativa a importância de uma apresentação. Com a opção 'Zoom Digital' (ampliação digital) é possível determinada zona da imagem projectada ser ampliada. A opção 'Fixação Digital' (congelamento digital) permite-lhe congelar imagens em movimento (imagem congelada).

### 5. Muito fácil de instalar e utilizar

Os ecrãs de informação do sistema **OSD** (On Screen Display) e os menus em 6 idiomas permitem-lhe obter automaticamente informações adicionais, que o poderão ajudar a tomar as decisões mais adequadas acerca da instalação e utilização da máquina.

O idioma standard do sistema OSD é o inglês, mas poderá também optar pelo francês, espanhol, alemão, italiano, português e chinês.

O sensor do comando à distância sem fios permite-lhe controlar tanto o computador como o projector, a partir de qualquer zona da sala. O **manípulo direccional** que se encontra no projector e no **comando à distância** permite **controlar a função de cursor** e manipular o cursor do computador que se encontra ligado ao projector, desde que o menu não se encontre activo. Quando o menu se encontra activo é também possível controlar o cursor do menu.

O teclado local fornece teclas de acesso directo às funções mais frequentemente utilizadas durante a configuração do projector. O comando à distância tem botões para as funções mais utilizadas durante as apresentações. Para uma panorâmica geral das teclas do teclado e do comando, consulte a Panorâmica Geral Funcional na secção seguinte.

### 6. Saída para monitor externo

Poderá ligar um monitor externo (ou um segundo projector) ao seu aparelho. A imagem projectada será apresentada simultaneamente no monitor, mesmo quando o projector está no modo de espera.

### 7. Grande fiabilidade e um brilho perfeito

A lâmpada Philips UHP é a garantia de uma duração prolongada, de um brilho perfeito ao longo de toda a vida útil da lâmpada e de uma excelente reprodução de cores. Além disso, o projector tem uma luminosidade excelente e uma uniformidade de cor em toda a imagem.

### 8. Qualidade de vídeo excelente

O projector reconhece o sinal de entrada dos principais formatos de vídeo, incluindo PAL, SECAM, NTSC, S-Video, HDTV e Sinais de vídeo para componentes. O projector reconhece as normas utilizadas e adapta-se a elas automaticamente. Com a opção 'picture format' (formato da imagem) poderá seleccionar uma de três opções disponíveis: 4:3, 16:9 ou 16:9 aumentado.

### 9. Saída de som stereo

Encontra-se disponível uma ficha de áudio padrão de 3,5 mm para ligar equipamento áudio externo através de uma ficha estéreo padrão de 3,5 mm.

O volume de saída de áudio constante ('Linha') ou variável ('Regulado') pode ser seleccionado no menu 'Áudio'.

### 10. Ecrã ajustável

A dimensão diagonal do ecrã pode ser alterada de 21" (0,53 m) para 262" (6,6 m).

Para mais informações quanto às propriedades do projector, consulte o programa 'Assistente do Projector' incluído no CD-ROM.

### 11. Montagem no tecto e projecção num ecrã traseiro

O projector possui uma função de conversão 'vertical/horizontal mirror' (espelho vertical/horizontal), que permite efectuar a inversão da imagem, possibilitando desta forma a montagem do projector no tecto ou a utilização de aplicações que necessitam de projecções em ecrãs traseiros.

## Comandos

### No projector (fig. 1)

- ① **Menu**  
Para activação e desactivação do menu.
- ② **Controle do Cursor**  
Para controlar o cursor do computador que se encontra ligado ao projector, desde que o menu não se encontre activo. Quando o menu se encontra activo, esta função permite controlar o respectivo cursor. O controle do cursor é efectuado utilizando o botão para cima/para baixo e esquerda/direita.  
  
*Nota: A função Cursor Control apenas funciona como um cursor do rato quando a porta USB do projector se encontra ligada ao terminal USB downstream do computador.*
- ③ **A**(udio) (som)/**V**(ídeo) (vídeo) **Mute** (silenciar A/V)  
Para desactivar a imagem e o som do projector (ou de um amplificador externo).
- ④ **Stand by** (suspender)  
Para colocar/retirar o projector do modo de suspensão. Quando o projector está no modo de suspensão, o anel existente à volta do botão acende-se com uma luz verde. Quando o projector recebe um sinal do comando à distância o anel fica intermitente, verde e vermelho.
- ⑤ **OK**  
Para confirmar operações do menu quando o menu é visualizado no écran.
- ⑥ **Source** (fonte)  
Para seleccionar a fonte da projecção em curso (Dados, Vídeo, ou S-Vídeo). O botão alterna entre os três sinais.
- ⑦ **▽ Keystone ▽**  
Para corrigir a distorção da imagem de tipo keystone vertical através do escalonamento digital.
- ⑧ **Indicador luminoso**  
– Acende-se a verde quando a lâmpada está ligada.  
– Acende-se a laranja quando a lâmpada está quase gasta.  
– Acende-se a vermelho quando a lâmpada está gasta.  
– Fica intermitente a vermelho se a lâmpada de arranque falhar.  
– Pisca lentamente de verde/vermelho/laranja quando a lâmpada está a arrancar ou a desligar.
- ⑨ **Indicador de Temperatura**  
– Acende-se a vermelho em caso de erro de temperatura.  
– Fica intermitente em caso de erro na ventoinha.
- ⑩ **Anel de Zoom**  
Para ajustamento da imagem projectada da dia.
- ⑪ **Anel de Focagem**  
Para ajuste da focagem da imagem projectada.
- ⑫ **Reguladores Altura/Nível**  
Para ajustar o ângulo vertical e/ou horizontal do projector.
- ⑬ **Tampa da lente**  
Protege a lente quando o projector não está a ser utilizado.
- ⑭ **Sensor de infravermelhos**  
Recebe os sinais do comando à distância.

### No comando à distância (fig. 3)

- ① **Stand by/On** (suspender/ligar)  
Para colocar/retirar o projector do modo Suspensão.
- ② **Mouse Left/Right**  
Funciona como os botões esquerdo e direito do rato que utiliza no seu computador.
- ③ **- Volume +**  
Para ajuste do volume.
- ④ **Menu**  
Para activação e desactivação do menu.
- ⑤ **Mute** (mudo)  
Desactiva o som do projector (ou de um altifalante externo).
- ⑥ **Source** (fonte)  
Para seleccionar a fonte da projecção em curso (Dados, Vídeo, ou S-Vídeo). O botão alterna entre os três sinais.
- ⑦ **D(igital)-Freeze** (fixação digital)  
Para capturar uma imagem em movimento. O botão alterna entre o modo Fixação e a visualização normal.
- ⑧ **D(igital)-Zoom** (zoom digital)  
Para activar ou desactivar (botão de alternar) a função de Zoom digital. Na posição On (activada), a imagem é ampliada com o factor de zoom seleccionado no Ampliação.
- ⑨ **A**(udio) (som)/**V**(ídeo) (vídeo) **Mute** (silenciar A/V)  
Para desactivar a imagem e o som do projector (ou de um amplificador externo).
- ⑩ **Controle do Cursor**  
Para controlar o cursor do computador que se encontra ligado ao projector, desde que o menu não se encontre activo. Quando o menu se encontra activo, esta função permite controlar o respectivo cursor.  
  
*Nota: A função Cursor Control apenas funciona como um cursor do rato quando a porta USB do projector se encontra ligada ao terminal USB downstream do computador.*
- ⑪ **OK**  
Para confirmar operações do menu quando o menu é visualizado no écran.

### Ligações (fig. 2)

---

#### Ligações de dados

- a Audio out**  
Ficha para ligação às entradas de som de um amplificador ou sistema stereo.
- b USB (upstream)**  
Ficha para ligação de um PC ou de Apple Macintosh equipado com uma entrada USB.
- d Data audio in**  
Ficha de entrada para ligar ao terminal de Saída de Áudio de um computador ou fonte de vídeo do Componente.
- h Data in**  
Ficha de entrada para um terminal de transmissão de dados de um computador.

#### Ligações de vídeo

- a Audio out**  
Ficha para ligação a Line Input de um amplificador ou sistema estéreo.
- c Video audio in**  
Ficha para ligação a Audio out de um videogravador (S-VHS, PAL, NTSC, SECAMI).
- e Video in**  
Ficha para ligação a uma saída Video out de um gravador de vídeo, um leitor de Laser Disc, uma câmara de vídeo ou uma TV com saída AV (PAL, NTSC, SECAM).
- f S-Video in**  
Ficha para ligação a uma saída S-Video out de um gravador de vídeo S-VHS, um VCR, um leitor de Laser Disc, uma câmara de vídeo ou uma TV com saída AV.

#### Outras ligações

- g Data out**  
Para ligar a um monitor externo (ou um segundo projector). A imagem projectada é mostrada simultaneamente no monitor.
- i Compartimento da lâmpada**
- j Ranhura de bloqueio**  
Para introdução de um dispositivo de bloqueio opcional (dispositivo de bloqueio Kensington).
- k Power**  
Para ligar o projector à corrente eléctrica.
- l Filtro do pó**

## 6. Montagem

### Posicionamento do projector e do écran

- Projector deverá ser colocado numa superfície estável e nivelada, longe da luz directa do Sol e de fontes de pó, sujidade, calor, água, humidade, vibração e campos magnéticos.
- Permita uma boa ventilação do producto mantendo todas as entradas e saídas de ar livres de obstáculos.
- Tome medidas adicionais para proteger o producto ao utilizá-lo em situações de funcionamento (ou armazenamento) em ambientes pouco limpos ou com fumo, como por exemplo, em bares, casinos, ambientes de produção, centros de jogos, etc.
- O projector deverá ser colocado em frente do écran, de modo a obter imagens mais perfeitas. Para determinar a distância à qual o projector deverá ser colocado, é necessário consultar o Projection Assistant, um programa incluído no CD-ROM.
- Deverá posicionar o écran de modo a que a luz do Sol ou a iluminação artificial não incidam directamente sobre ele, já que isso eliminaria o contraste das cores, tornando a sua visualização mais complicada.
- A projecção poderá ser efectuada para a zona dianteira, traseira ou para o tecto. Aquando do seu envio, a máquina encontra-se configurada para efectuar projecções para a zona dianteira, mas poderá alterar essa configuração através do menu OSD. Deverá consultar as secções 'Projector num écran traseiro' e 'Projector suspensão', que se encontram no capítulo 'Funcionamento - Controle do écran e da imagem', para obtenção de informações mais detalhadas.
- Opte por um écran de dimensões adequadas para o número de espectadores e para a dimensão da sala.
- A qualidade da imagem melhora quando o espectador se encontra colocado em frente do écran.

#### Importante!

O não cumprimento das recomendações de instalação acima indicadas pode implicar a infracção das condições de garantia do producto.

### Alimentação principal

1. Introduza o cabo de alimentação na ficha Power do projector e ligue-o a uma tomada.

**Nota:** O indicador de espera acende-se a vermelho, significando que o projector se encontra em modo Power/Standby (ligado/suspensão).



2. Retire a tampa da lente.
3. Pressione o botão Stand by para ligar o projector.
  - O indicador de espera acende-se a verde.
  - Quando a lâmpada de projecção está ligada, o ecrã de arranque aparece durante vários segundos.
4. Pressione o botão Stand by (Ligar) novamente para mudar o projector para o modo de espera.



- O ecrã Stand By Warning (Aviso de suspensão) aparece durante 20 segundos.
5. Prima novamente o botão Stand by para confirmar.

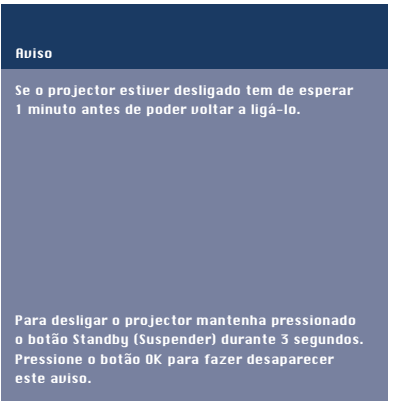

**Nota:** O ecrã Stand by Warning (Aviso de suspensão) pode ser removido pressionando o botão OK.

6. Para desligar completamente o projector, deverá retirar a ficha da tomada.

#### Notas:

- Poupe energia! Deverá colocar o projector na posição Standby, sempre que o período de inactividade seja superior a 15 minutos.
- Projector muda automaticamente para o modo de espera. Esta definição pode ser alterada no menu 'Ajustes'.
- Antes de desligar a ficha da tomada certifique-se de que a ventoinha de refrigeração não se encontra em funcionamento (cerca de 3 minutos após ter activado o modo Power/Standby).

### Ajuste da focagem e dimensão da imagem

- Utilize o anel de Zoom para efectuar o ajuste da dimensão da imagem.
- Utilize o anel de Focagem para efectuar a focagem da imagem.

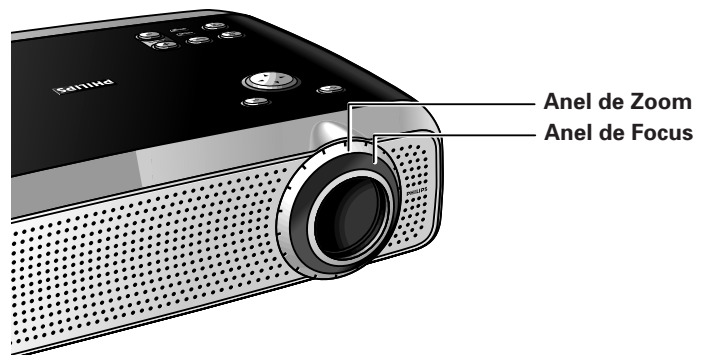

### Ajuste do ângulo vertical e horizontal do projector

#### Angulo vertical

- Utilize os reguladores Altura/Nível para efectuar o ajuste do ângulo vertical, seguindo o procedimento apresentado na secção 'Posicionamento do projector e do écran'.

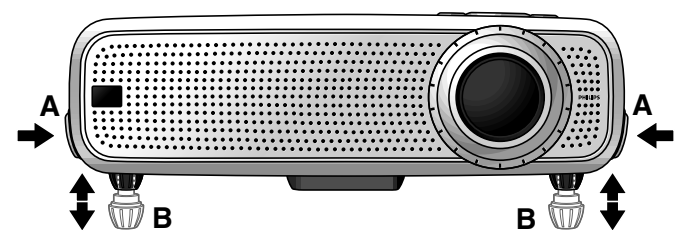

#### Para elevar:

- Pressione simultaneamente ambos os reguladores (A) e levante para fazer subir o projector.
- pé do projector (B) sai para fora.



## 6. Montagem

### Para baixar:

- Pressione simultaneamente ambos os reguladores (A) e baixe ligeiramente o projector.
- Utilize os anéis de Focagem e Zoom para reajustar a focagem e a dimensão da imagem.

### Angulo horizontal (horizonte)

- Efectuar o ajuste ou corrigir uma imagem inclinada rodando pé do projector para a posição desejada.

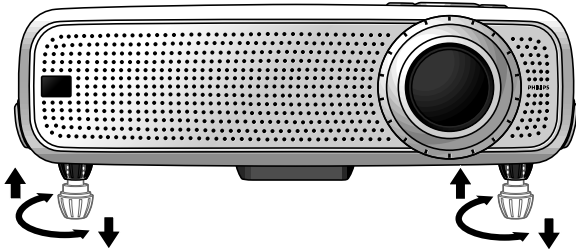

**Para cima:** rodar pé para a esquerda.

**Para baixo:** rodar pé para a direita.

- Utilize os anéis de Focagem e de Zoom para reajustar a focagem e a dimensão da imagem.

### Correcção Keystone

Se o projector e o écran não se encontrarem correctamente posicionados, será apresentada uma imagem oblíqua. A função de correcção permite-lhe corrigir esse tipo de distorção através da utilização de um escalonamento interno.



Imagem trapezoidal

- Utilize o botão Keystone ▽ para alargar a imagem.
- Utilize o botão ▽ Keystone para estreitar a imagem.
- Também pode aceder à função de correcção através da opção Correcção do ângulo, que se encontra no menu 'Ajustes' do menu On Screen Display (OSD).

### Deslocação do projector

1. Pressione o botão Stand by/On (Ligar/Suspender) para mudar o projector para o modo de espera. Será activada a luz de indicação vermelha.
2. Aguarde até que a ventoinha de refrigeração seja desactivada (cerca de três minutos após o projector ter sido desligado) e desligue o cabo de alimentação e todos os outros cabos.
3. Coloque a tampa da lente na sua posição correcta, de modo a evitar que pó, sujidade ou outro tipo de poluente prejudique ou danifique a lente do projector quando o desloca.

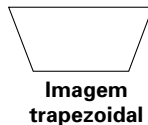

**Nota:** Nunca coloque o projector perto da zona das ligações.

### Transporte do projector

O projector contém diversas peças em vidro e de precisão. Se necessitar de transportar o projector, siga as seguintes instruções de embalagem por forma a evitar danos acidentais no projector.

- Ao transportar o projector para reparação, utilize o material de embalagem original se possível. Se já não tiver a embalagem original, utilize materiais idênticos, colocando bastantes protecções à volta do projector.
- Ao transportar o projector como carga ou bagagem a verificar, coloque-o em primeiro lugar numa embalagem de transporte (como por exemplo, o saco fornecido), depois coloque-o numa caixa firme, utilizando material almofadado à sua volta.
- Quando necessitar de transportar à mão o projector, assegure-se de utilizar uma embalagem de transporte (como por exemplo, o saco fornecido).

### Introdução de pilhas no commando à distância

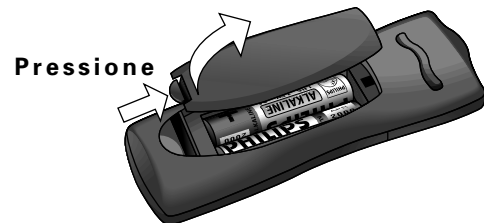

**Pressione**

1. Pressione e faça deslizar a tampa na direcção da seta.
2. Introduza duas pilhas 'AA' no compartimento.
3. Volte a colocar a tampa e encaixe-a correctamente.

**Nota:** O alcance máximo do comando à distância é de aproximadamente 15 m.

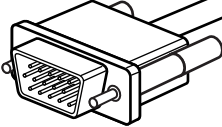
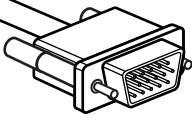
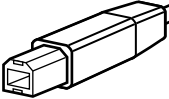
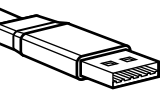
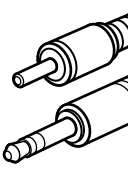
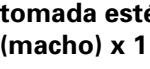
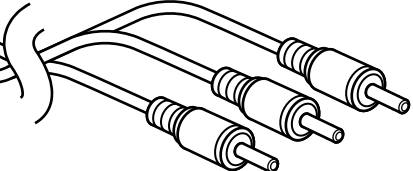
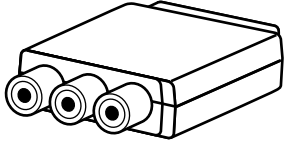
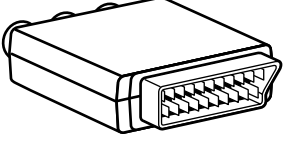
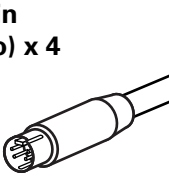
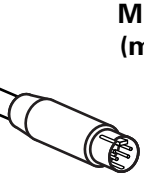
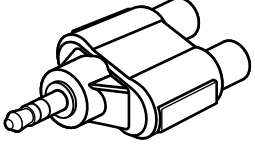
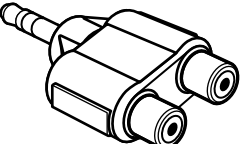
No.	CABO/ADAPTADOR	CONECTORES	
		Lado do projector	Lado do computador/produto AV
1	Cabo VGA/USB integrado	D-Sub Mini 15P (macho) 	D-Sub Mini 15P (macho) 
		ligação USB 4P (macho) 	ligação USB 4P (macho) 
2	Cabo RCA Audio Video	pino RCA (macho) x 1   tomada estéreo RCA (macho) x 1 	pino RCA (macho) x 3 
3	Adaptador Scart/RCA-AV (dependente da zona)		
4	Cabo de ligação S-video	Mini Din (macho) x 4 	Mini Din (macho) x 4 
5	Adaptador RCA/Jack		

**Cabos de vídeo/computador e adaptador**

Estes acessórios (1 to 5) foram fornecidos com o produto para ligar o projector a um computador/equipamento AV. Os números que se encontram na coluna da esquerda correspondem aos números que se encontram nos esquemas de ligação apresentados nas páginas seguintes.

**Acessórios opcionais:**

- LCA 3115/00 – lâmpada de reserva de 120 W;
- LCA 4117/00 – comando a distância com trackerball;
- LCA 4119/00 – receptor de rato RS-232;
- LCA 2210/00 – instalação para o tecto;
- LCA 5300/00 – cabo de extensão VGA (15 m);
- LCA 5311/00 – cabo de entrada de HD/componente (5 x RCA para D-sub de 15 pinos);
- LCA 5312/00 – adaptador SCART/RCA (SCART para 4 x RCA);

- LCA 9000/20 – Teclado Simples (Easy Pad);
- Adaptador VGA/MAC programável (disponível através do centro de assistência técnica com o número 4822 263 2120 1).

## 7. Instalação

## Ligação a um computador

### Ligação a um computador

#### Notas:

- As entradas de dados podem ser utilizadas por computadores Apple Macintosh (Power Book e Power Mac) e por computadores compatíveis IBM.
- As saídas de dados dos computadores compatíveis IBM não poderão ser ligadas directamente ao projector através da utilização de cabos de transferência de dados normais.
- Os cabos de transferência de dados utilizados pelos computadores Apple Macintosh poderão necessitar de uma ficha de conversão (opcional).
- Os algarismos entre parêntesis **(1)** correspondem aos algarismos que se encontram no esquema dos acessórios. As letras entre parêntesis **(a)** correspondem às letras que se encontram na **fig. 2** de 'Comandos e ligações'.

#### Cuidado!

Desligue sempre o projector antes de efectuar quaisquer ligações.

### Ligação USB

O está disponível uma interface USB através de um conector 'upstream'.

Quando a **saída USB (upstream)** do projector se encontra ligada a um computador compatível PC ou a um Apple Macintosh equipado com uma entrada USB, este será imediatamente identificado como um dispositivo USB.

Desta forma torna-se possível:

- controlar o cursor do computador através do comando à distância do projector, e
- alterar a configuração gráfica do computador de modo a respeitar a configuração do projector.

**Nota:** Se tiver problemas ao utilizar a ligação USB, consulte o manual do utilizador ou a informação suplementar do seu computador.

### PC (DeskTop/Caderno de notas)

### MACINTOSH (Desk Top/Power Book/Power Mac)

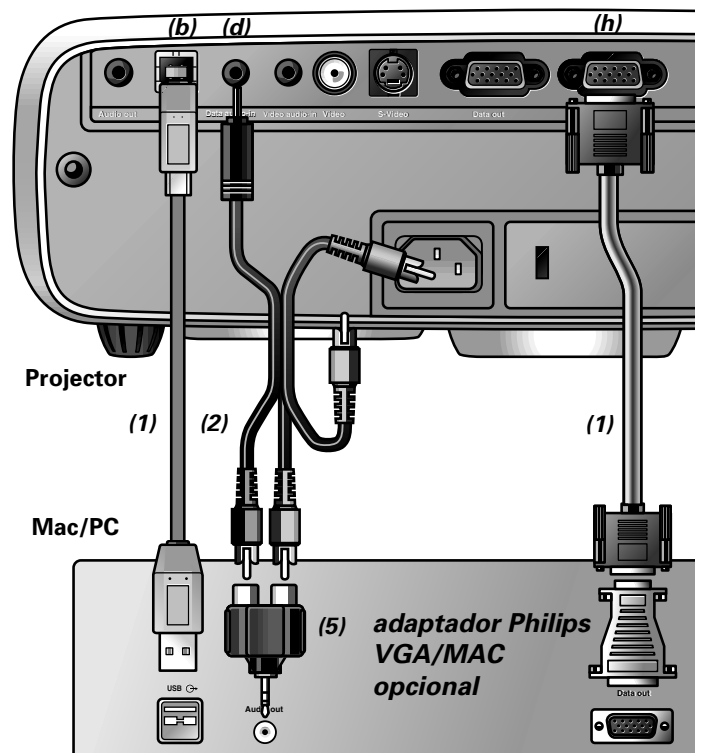

1. Ligue o terminal Data out (saída de dados) do computador ao terminal Data in (entrada de dados) **(h)** do projector e fixe as fichas, apertando os respectivos parafusos. Deverá utilizar o cabo VGA/USB **(1)** fornecido para esse efeito.

**Nota:** Quando ligar o projector a um computador Macintosh utilize o adaptador VGA/MAC (opcional). O adaptador só é necessário se o computador estiver equipado com um conector de duas vias e 15 pinos. Se o seu computador estiver equipado com um conector de três vias, não é necessário o adaptador.

2. Ligue a porta USB (upstream) **(b)** do projector à porta USB downstream do computador. Efectuar a ligação deverá utilizar o cabo VGA/USB **(1)** fornecido.
  - A partir deste momento poderá controlar o cursor do computador e do écran, utilizando a função Cursor Control (controle de cursor).
3. Se desejar receber informação de áudio do computador através do altifalante do projector, ligue a tomada de saída de Áudio do computador à tomada de entrada de áudio de Dados **(d)** do projector. Para isto utilize o cabo de ligação de áudio/vídeo **(2)** e o adaptador **(5)** fornecidos.

#### Notas:

Se o cursor não reagir quando deslocar o trackball do comando à distância:

- Verifique se as pilhas estão instaladas correctamente e/ou substitua as pilhas.
- Verifique se o cabo USB foi ligado de forma correcta.
- Verifique se o projector está a receber os sinais do comando a distância (o LED à volta do botão Standby acende-se rapidamente ao receber um sinal).

Se não receber qualquer informação de áudio através do altifalante do projector:

- Verifique a definição de Sem Som (AV).
- Verifique as definições do volume.

Pode fazer igualmente uma ligação de saída de Áudio para um amplificador externo. Consulte 'Ligação a um equipamento de áudio'.

## 7. Instalação

## Ligação a equipamento de vídeo

### Ligação a equipamento de vídeo

**Nota:** Os algarismos entre parêntesis (1) correspondem aos algarismos que se encontram no esquema dos acessórios. As letras entre parêntesis (a) correspondem às letras que se encontram na **fig. 2** de 'Comandos e ligações'.

#### **Cuidado!**

Desligue sempre o projector antes de efectuar quaisquer ligações.

#### PAL, NTSC, SECAM

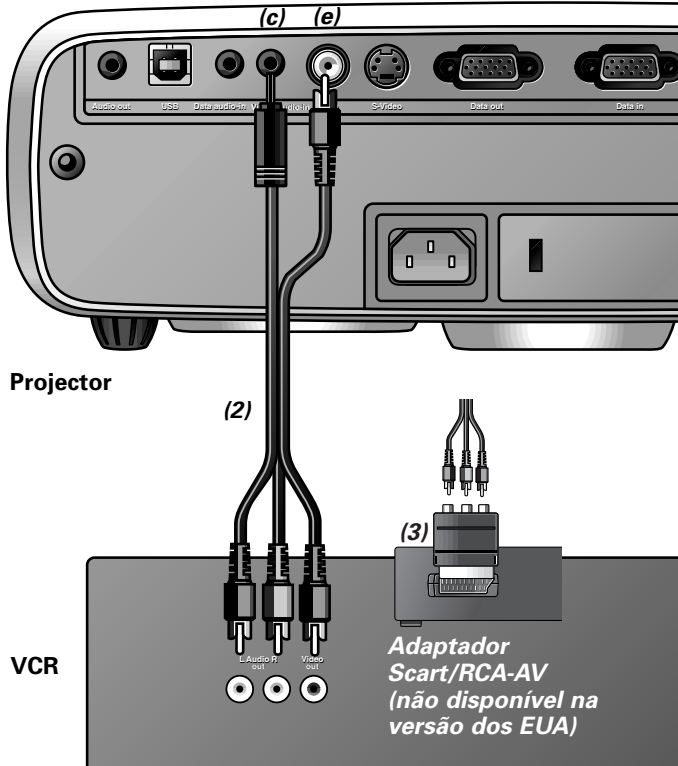

1. Ligue a ficha Video out (saída de vídeo) de um gravador de vídeo, leitor de Laser Disc, câmara de vídeo ou TV à ficha Video (entrada de vídeo) (e) do projector. Para tal deverá utilizar o cabo de ligação vídeo/som (2) fornecido.
2. Ligue a ficha Audio out L/R (saída de som) do gravador de vídeo, leitor de Laser Disc, câmara de vídeo ou TV à ficha Video audio in (c) do projector. Para tal, deverá utilizar o cabo de ligação vídeo/som (2) fornecido.

#### **Se o seu gravador de vídeo, leitor de Laser Disc, câmara de vídeo ou TV possuir uma ficha Scart (dependendo da zona):**

1. Ligue o adaptador Scart/RCA som e vídeo (3) fornecido à ficha Scart do gravador de vídeo, leitor de Laser Disc, câmara de vídeo ou TV.
2. Ligue o cabo de ligação vídeo/som (2) fornecido ao adaptador e às entradas Video (entrada de vídeo) (d) e Video audio in (c) do projector.

#### S-VHS

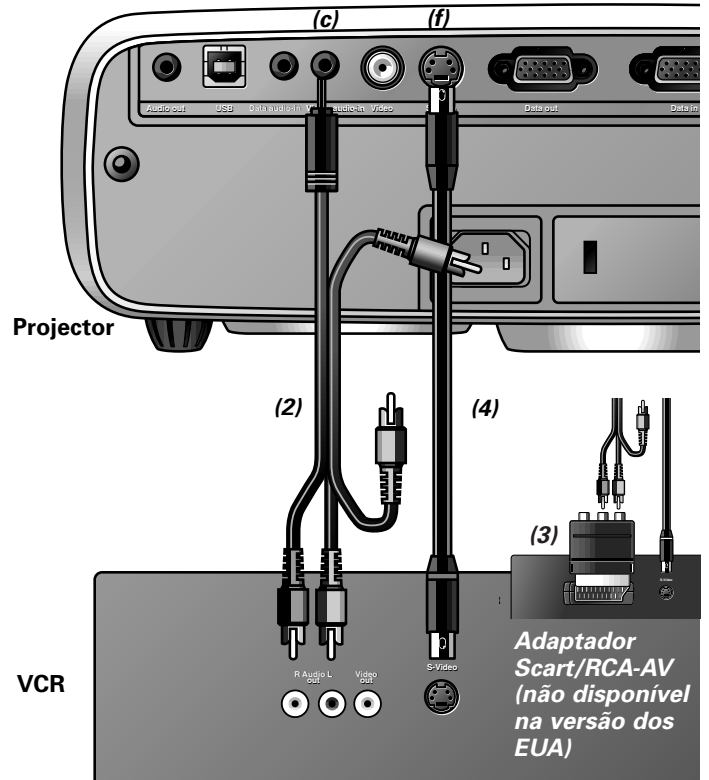

1. Ligue a ficha S-Video out (saída de S-video) de um gravador de vídeo S-VHS, leitor de Laser Disc, câmara de vídeo ou TV à ficha S-Video (entrada de S-video) (f) do projector. Para tal deverá utilizar o cabo de ligação S-video (4) fornecido.
2. Ligue a ficha Audio out L/R (saída de som) do gravador de vídeo S-VHS, leitor de Laser Disc, câmara de vídeo ou TV à ficha Video audio in (c) do projector.

#### **Se o seu gravador de vídeo, leitor de Laser Disc, câmara de vídeo ou TV possuir uma ficha Scart (dependendo da zona):**

1. Ligue o adaptador Scart/RCA som e vídeo (3) fornecido à ficha Scart do gravador de vídeo, leitor de Laser Disc, câmara de vídeo ou TV.
2. Ligue o cabo de ligação vídeo/som (2) fornecido ao adaptador e à ficha Video audio in (c) do projector.
3. Estabeleça a ligação entre o gravador de vídeo e a entrada S-Video (entrada de S-video) (f) do projector utilizando o cabo de ligação S-video fornecido.

## Ligação ao equipamento de vídeo do Componente

**Nota:** As letras entre parêntesis (**a**) correspondem às letras que se encontram na **fig. 2** de 'Comandos e ligações'.

### Cuidado!

Desligue sempre o equipamento externo e o projector antes de fazer qualquer ligação.

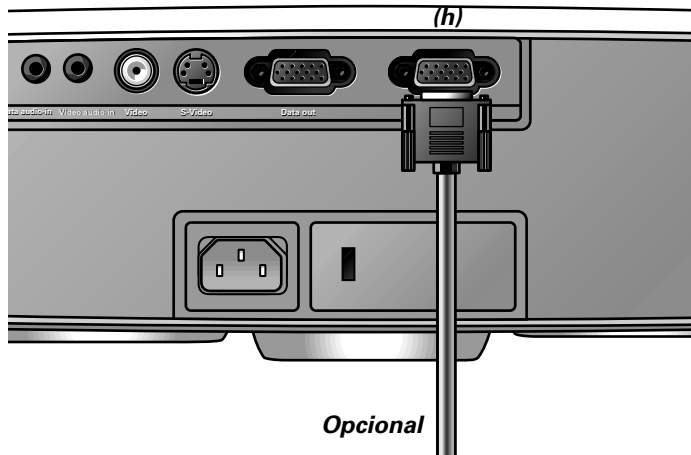

1. Ligue o conector de 15 pinos de um cabo de entrada de componente/HD opcional ao terminal Data (**h**) do projector.
2. Ligue a outra extremidade do cabo às saídas adequadas do equipamento de vídeo do Componente (por exemplo, leitor DVD, Settop Box, etc).

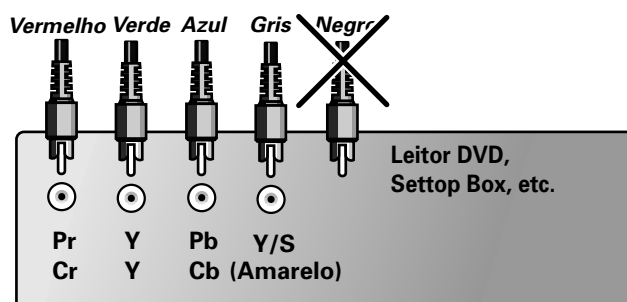
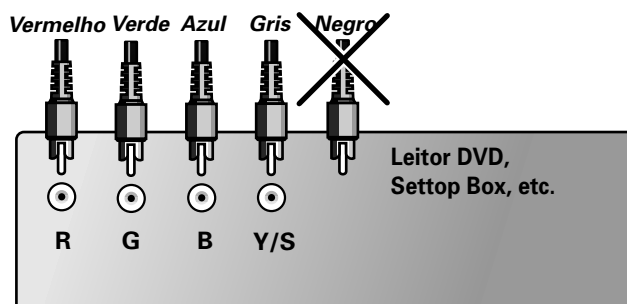
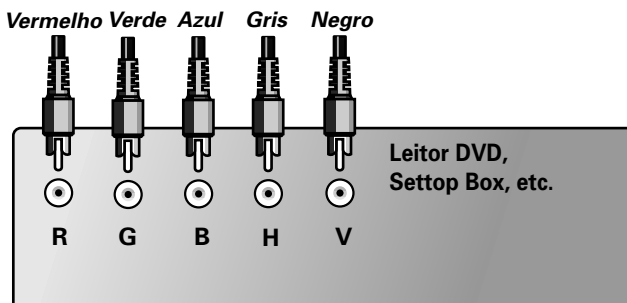

**Nota:** Não é necessário efectuar as ligações que não estão a ser utilizadas nesta situação em particular.

## 7. Instalação Ligação a equipamento de som/Ligação a um monitor externo

### Ligação a equipamento de som

**Nota:** As letras entre parêntesis **(a)** correspondem às letras que se encontram na **fig. 2** de 'Comandos e ligações'.

#### **Cuidado!**

Desligue sempre o projector antes de efectuar quaisquer ligações. Baixe sempre o volume do amplificador antes de o ligar, de modo a evitar quaisquer danos nos altifalantes.

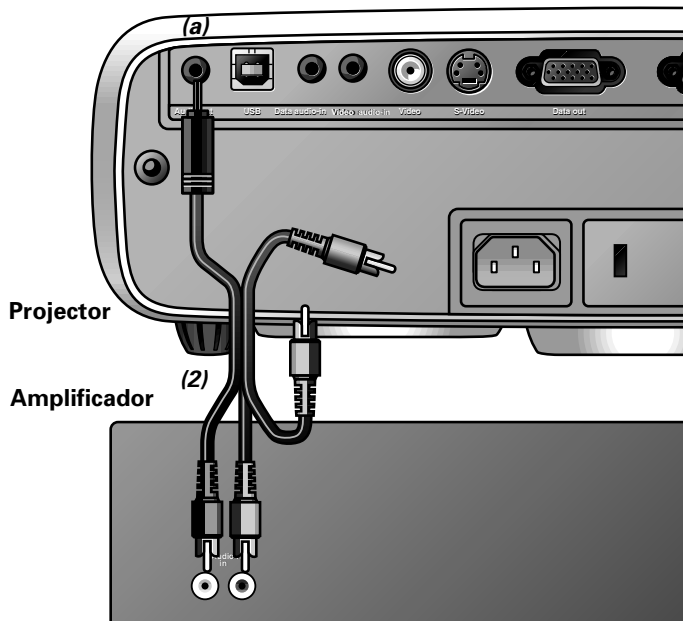

- Ligue as entradas Audio in L/R de um amplificador ou sistema stereo à saída Audio out (saída de som) **(a)** do projector. Para tal, deverá utilizar o cabo de ligação vídeo/som **(2)** fornecido.

Pode seleccionar a saída de volume fixa ('Linha') ou variável ('Regulada') no menu Áudio.

### Ligação a um monitor externo

**Nota:** As letras entre parêntesis **(a)** correspondem às letras que se encontram na **fig. 2** de 'Comandos e ligações'.

#### **Cuidado!**

Desligue sempre o PC, o monitor externo e o projector antes de efectuar quaisquer ligações.

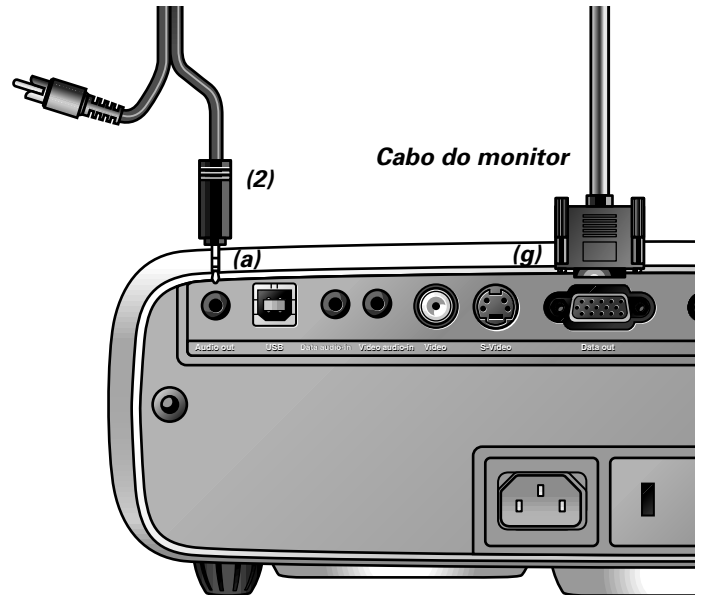

- Ligue o terminal Data out **(g)** do projector ao monitor externo e monte as fichas apertando os parafusos respectivos. Para isso utilize o cabo do monitor fornecido com o mesmo.

Para que o sinal de som seja enviado para o monitor e não para o projector:

- Ligue a entrada Audio in (entrada de som) à entrada Audio out (saída de som) **(a)** do projector, utilizando o cabo de ligação de áudio/vídeo **(2)** fornecido.

#### **Notas:**

- O projector e o monitor externo não poderão funcionar simultaneamente.
- Para obtenção de informações mais detalhadas acerca do funcionamento da função OSD (On Screen Displays) deverá consultar o capítulo '8 Funcionamento'.

## Preparação

### Geral

1. Pressione o botão Stand by para ligar o projector.

- O indicador Standby acende-se a verde pisca e será apresentado o écran de arranque durante vários segundos.
- Quando a vida útil da lâmpada se encontrar no fim, restando menos de 100 horas de funcionamento, será apresentada a mensagem 'Aviso: Vida útil da lâmpada está chegando ao seu termo' no écran quando ligar o projector.



Para substituir a lâmpada deverá consultar a secção 'Lâmpada' que se encontra no capítulo 'Informações adicionais'.

2. Selecciona a fonte desejada (Dados, Vídeo ou S-Video) pressionando o botão Source.

**Nota:** Quando apenas estiver ligada uma fonte de entrada, esta será seleccionada automaticamente. Quando estiverem ligadas várias fontes de entrada, a fonte com maior prioridade será a seleccionada (dados, vídeo, S-vídeo). Esta definição pode ser alterada no menu 'Vários'.

3. Ligue o computador ou dê início à reprodução de um vídeo.

- Será apresentada uma mensagem de retorno indicando a fonte seleccionada.

### Mensagens - Explicação geral

As mensagens são apresentadas no centro do écran. O problema detectado será descrito no cabeçalho da mensagem. Os conselhos acerca da sua resolução são apresentados na zona a cinzento da mensagem. Estas mensagens não podem ser eliminadas.

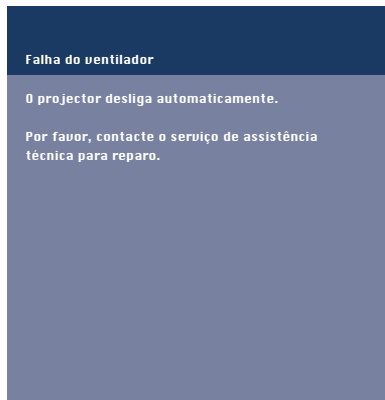

### Mensagens de retorno

As mensagens de retorno são apresentadas no canto superior direito do écran. Estas serão apresentadas quando:

- um sinal é activado ou desactivado,
- quando uma fonte é alterada,
- quando A/V Mute está activado,
- quando a função de imagem Auto (automático) se encontra activada.

Estas mensagens serão apresentadas quando a opção Feedback (retorno) do menu Ajustes se encontra activada. Todas as mensagens serão eliminadas após decorridos 4 segundos.

Alguns exemplos:

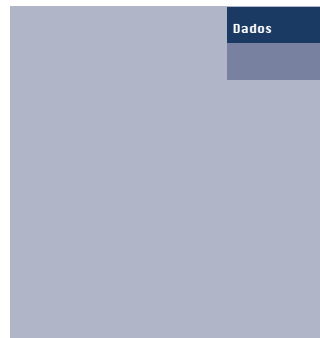

Dados seleccionados como fonte

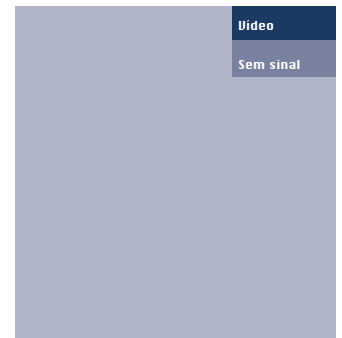

Vídeo seleccionado como fonte, sem sinal de entrada.

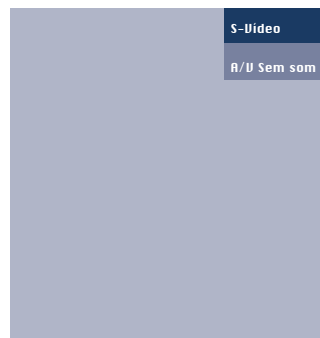

S-Video seleccionado como fonte, A/V Sem som

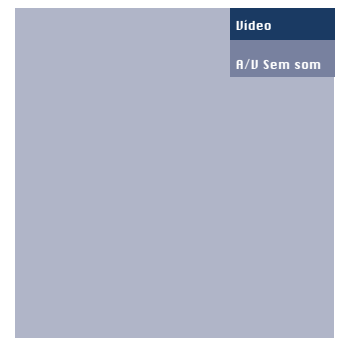

Vídeo seleccionado como fonte, A/V Sem som

### Menu On Screen Display - Descrição geral

Todos os ajustes e configurações de vídeo e dados (excepto para a função A/V Sem som (silenciar A/V)) são efectuadas através destes écrans, com a ajuda dos botões Menu, OK e dos cursores, que se encontram no projector e no comando à distância.

1. Pressionar o botão Menu.

- A barra de menu é apresentada no écran. A primeira opção encontra-se iluminada, sendo também apresentado o respectivo sub menu.

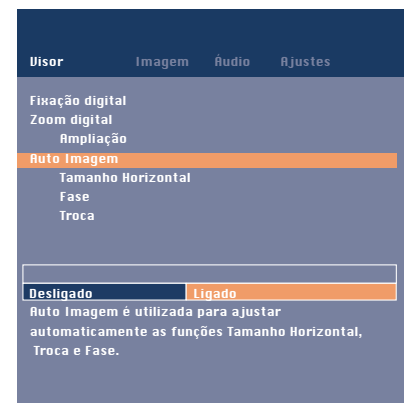

Dependendo da fonte seleccionada (Dados, Vídeo ou S-Video) algumas das opções do menu secundário poderão encontrar-se desactivadas. Isto quer dizer que estas funções:

- não se encontram disponíveis quando determinado modo se encontra activado,
- não poderão ser utilizadas para a fonte seleccionada.

### Por exemplo:

- A função Tamanho horizontal, que se encontra no menu Visor (écran) quando a função Auto imagem se encontra activada.
- A função Matiz, que se encontra no menu Imagem quando o sinal de entrada não apresenta o formato NTSC.

2. Utilize as teclas do cursor (esquerda e/ou direita) para aceder a outras opções da barra de menu.

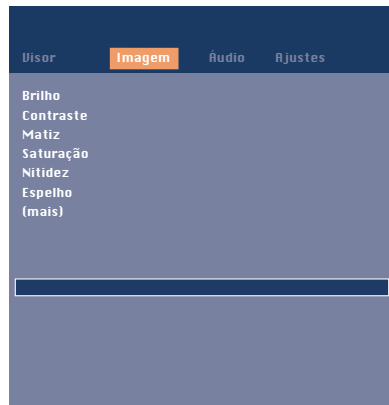

3. Selecione a opção do menu secundário que deseja utilizar por meio das teclas de cursor (para cima e/ou para baixo). Quando estiverem disponíveis outros itens, podendo ser apresentados num ecrã, isto será indicado por 'mais' no final da lista. Prima OK para mover para a lista seguinte dos itens. Com 'anterior' pode regressar à primeira lista.
4. Efectue o ajuste da opção seleccionada na janela que se encontra no fundo do écran, utilizando as teclas de cursor (esquerda e/ou direita).
5. Selecione a opção seguinte utilizando o procedimento anterior.
6. Pressione o botão Menu para abandonar o menu On Screen Display.

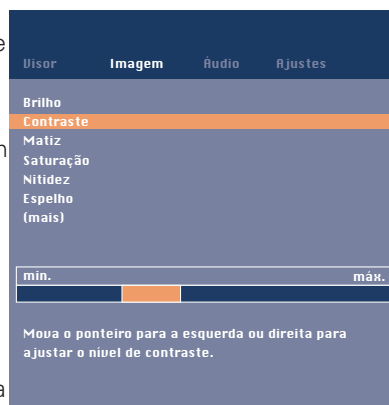

### Seleção do idioma

Os menus do projector podem ser apresentados em sete idiomas diferentes.

1. Pressione o botão Menu.
  - Deverá surgir a barra de menu no écran.
2. Utilize as teclas de cursor para seleccionar a opção Ajustes que se encontra na barra de menu.
3. Utilize as teclas de cursor para seleccionar a opção Idioma, que se encontra no menu secundário.
4. Utilize as teclas de cursor para seleccionar o idioma pretendido.
5. Se necessário, selecione a opção seguinte ou pressione o botão Menu para sair.

### Controle do écran e da imagem

A imagem do projector é definida de acordo com especificações standard aquando do seu envio. No entanto, é possível alterar esses valores de acordo com as suas preferências pessoais.

#### Apenas dados

Poderá efectuar os seguintes ajustes no que diz respeito à entrada de dados:

- **Auto imagem**  
efectua o dimensionamento e posicionamento automático da imagem, de modo a que esta se adapte de forma perfeita ao écran;
- **Tamanho horizontal**  
efectua o ajuste do eixo horizontal da imagem do computador, de modo a preencher todo o écran;

- **Troca**

efectua o ajuste do eixo horizontal e vertical da imagem do computador, de modo a centrá-la no écran;

- **Fase**

minimiza as imperfeições na imagem. Quando ligar o projector ao computador pela primeira vez, certifique-se de que efectua este ajuste de modo a melhorar a definição do texto projectado.

#### Nota para utilizadores de Windows:

Para regular correctamente as fases horizontal e vertical:

1. Escolha 'Iniciar' ('Start') e depois 'Encerrar' ('Shutdown') da Barra de Tarefas do Windows.
2. Regule o controlo de dimensão horizontal de modo a que não sejam visíveis quaisquer barras verticais.
3. Agora, regule o controlo de fase do projector para legibilidade óptima.
4. Prima 'Não' no ecrã de encerramento do Windows para cancelar a acção de encerramento.

#### Dados e Vídeo/S-Video

Poderá efectuar os seguintes ajustes no que diz respeito à entrada de dados, Vídeo e S-Video:

- **Fixação digital**  
efectua o congelamento de uma imagem (imagem congelada);
- **Zoom digital**  
permite ampliar parte da imagem;
- **Ampliação**  
ajusta o factor zoom;
- **Brilho**  
efectua o ajuste do brilho da imagem projectada;
- **Contraste**  
efectua o ajuste da intensidade do contraste;
- **Nitidez**  
permite controlar os contornos da imagem;
- **Controlo de cor**  
selecione entre uma apresentação em cores 'Viva' e 'Natural' na imagem.  
'Viva' é definida automaticamente quando a entrada do computador é utilizada; 'Natural' é definida automaticamente quando a entrada de vídeo é utilizada.
- **Temperatura de cor**  
ajusta a impressão de cores global. Pode também ajustar as cores (vermelho, verde e azul) individualmente.
- **Espelho**  
efectua a inversão da imagem, de modo a permitir a utilização do projector em diversas posições.

#### Apenas vídeo/S-Video

Poderá efectuar os seguintes ajustes no que diz respeito à entrada de vídeo e S-Video:

- **Matiz (apenas para o sinal NTSC)**  
efectua o ajuste do tom da imagem projectada;
- **Saturação**  
efectua o ajuste da saturação de cor da imagem projectada;
- **Formato da imagem**  
permite seleccionar uma de três opções disponíveis (4:3, 16:9 ou 16:9).



**Nota:** A função **A(udio)/V(ideo)-Sem som** (silenciar A/V) apenas poderá ser seleccionada através da utilização do botão A/V Mute, que se encontra no projector ou no comando à distância. Deverá surgir a referência A/V Sem som no écran.

**Por exemplo:**

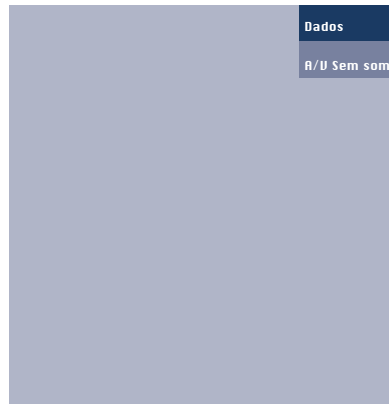

Os procedimentos de ajuste seguintes seguem uma sequência de operações diferentes, ou poderão mesmo necessitar de algumas explicações adicionais.

### Zoom Digital

O Zoom Digital é utilizado para aumentar parte da imagem.

1. Prima Menu.
  - Surge a barra menu. É realçado Visor e surge o respectivo sub menu.
2. Utilize o Controlo do Cursor para mover o cursor para Zoom Digital.
3. Selecciona Ligado para ligar o Zoom Digital.
  - Prima OK para continuar, ou
  - Prima Menu para sair e continuar com as definições anteriores de Zoom.
4. Utilize o alvo do zoom para seleccionar o centro da área do ecrã se pretender aumentar a imagem.
  - Prima OK para confirmar.
5. Utilize o cursor Ampliação para ajustar o factor de Zoom.
  - Prima OK para confirmar e sair do menu.
6. Utilize o Controlo do Cursor para seleccionar outra secção da área a aumentar (deslocamento do ecrã).

**Nota:** Ao premir o botão de Zoom Digital no comando à distância pode entrar directamente no ecrã de selecção do centro de zoom (passo 4). Quando o Zoom Digital já está activado, ao premir o botão Zoom Digital irá surgir o cursor de deslocamento Ampliação; ao premir duas vezes no botão Zoom D(igital) irá desligar o Zoom Digital.

### Tamanho horizontal

A função Tamanho horizontal é utilizada para dimensionar a imagem do computador, de modo a preencher todo o écran de projecção. Quando o menu OSD se encontra activo e a opção Tamanho horizontal se encontra seleccionada, o nível de dimensionamento será indicado numa escala linear (cursor de deslocamento).

### Troca

A função Troca efectua o ajuste do eixo horizontal e vertical da imagem do computador, de modo a centrá-la no écran. Esta função apenas se encontra activa quando a opção Auto imagem se encontra desactivada.

1. Pressionar o botão Menu.
  - Será apresentada a barra de menu. A opção Visor encontra-se iluminada e o menu secundário encontra-se também activado.
2. Utilizar as teclas de cursor para aceder à opção Troca.
3. Pressionar o botão OK para activar a opção Troca.

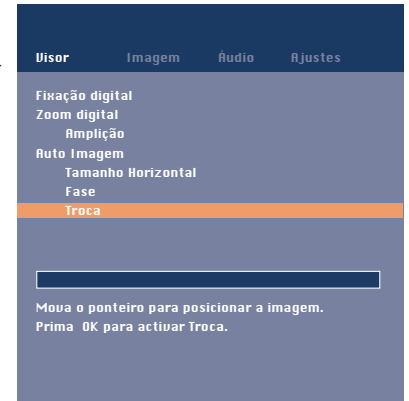

4. Utilizar as teclas de cursor para posicionar a imagem do computador.
5. Pressionar o botão OK para confirmar e actualizar as alterações efectuadas.
6. Se necessário, seleccionar outra opção ou pressionar o botão Menu para sair.

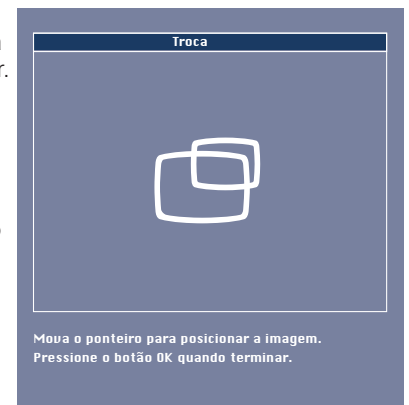

### Auto imagem

A função auto image(imagem automática) efectua o dimensionamento e posicionamento automático da imagem, de modo a que esta se adapte de forma perfeita ao écran. É ainda utilizada para efectuar o ajuste da fase, mas não afecta o formato da imagem seleccionada. Quando a função Auto imagem se encontra activada, as funções Tamanho horizontal, Troca e Fase encontram-se desactivadas.

## 8. Funcionamento      Controle do écran e da imagem/Controle de som

### Espelho

O projector pode ser utilizado em diversas posições, de acordo com a disposição dos espectadores e o écran de projecção. Através da utilização da função Espelho a imagem poderá ser projectada de forma adequada para a sua aplicação específica.

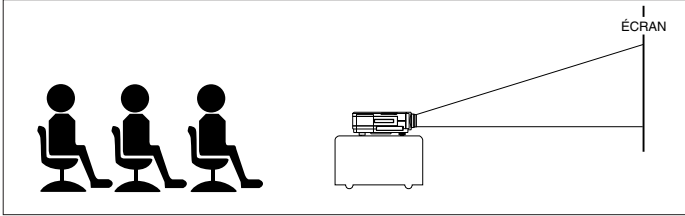

Projecção dianteira

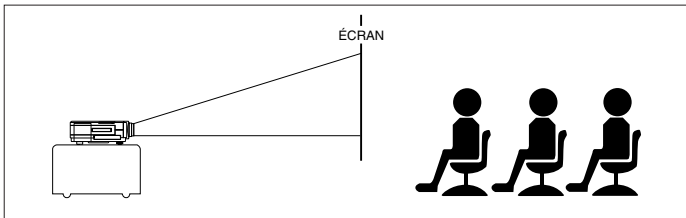

Projecção traseira

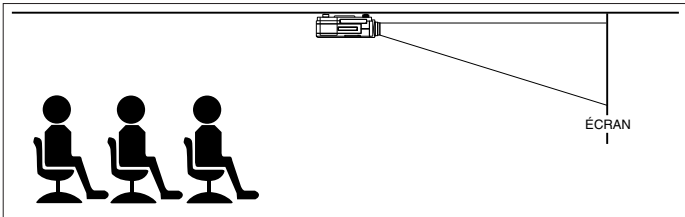

Projecção suspensa (dianteira)

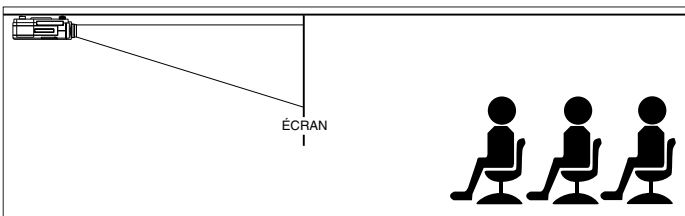

Projecção suspensa (traseira)

### Controle de som

O som do projector é definido de acordo com especificações standard, aquando do seu envio. No entanto, é possível alterar esses valores de acordo com as suas preferências pessoais, utilizando a opção Áudio.

É possível efectuar os seguintes ajustes:

- **Volume** – efectua o ajuste do nível sonoro;
- **Baixo** – efectua o ajuste dos sons graves;
- **Agudo** – efectua o ajuste dos sons agudos;
- **Mudo** – desactiva o som do projector (ou de um altifalante externo).
- **Saída de Áudio** – muda entre volume fixo ou variável na saída de áudio (Saída de áudio).

1. Seleccionar a entrada desejada (Data, Vídeo ou S-Vídeo) (dados, vídeo, S-Vídeo).
2. Pressionar o botão Menu.
  - Será apresentada a barra de menu.
3. Utilizar as teclas de cursor para seleccionar a opção Áudio, que se encontra na barra de menu.
4. Utilizar as teclas de cursor para seleccionar a opção que deseja alterar.
5. Utilizar as teclas de cursor para efectuar o ajuste desejado.
6. Se necessário, seleccionar outra opção ou pressionar o botão Menu para sair.

**Nota:** O volume poderá também ser ajustado através da utilização dos botões – Volume +, que se encontram localizados no comando à distância.

### Cuidado!

Reduzir/verificar sempre o volume do amplificador antes de o desligar (A/V) Sem som, de modo a evitar quaisquer danos nos altifalantes.

## Outras opções

O projector encontra-se equipado com as seguintes funções, que permitem otimizar a sua utilização e funcionamento:

### Ecrã de inicialização

Esta função permite-lhe ver ou fazer desaparecer o ecrã de inicialização predefinido da Philips durante o arranque do projector.

1. Pressionar o botão Menu.
  - Será apresentada a barra de menu.
2. Utilizar as teclas de cursor para aceder à opção Ajustes.
3. Seleccionar a opção Ecrã de inicialização.
4. Seleccione:
  - Predefinido* – para apresentar o ecrã de arranque predefinido pela Philips;
  - Preto* – para eliminar o ecrã predefinido.
5. Pressionar o botão Menu para abandonar o menu On Screen Display.

### Informações do sistema

O submenu Informações do sistema contém uma apresentação geral das definições mais importantes do projector, incluindo informação sobre como configurar o hardware e software.

1. Pressionar o botão Menu.
  - Será apresentada a barra de menu.
2. Utilizar as teclas de cursor para aceder à opção Ajustes.
3. Utilize o Controlo do Cursor para deslocar o cursor para o Informações do sistema e prima OK.
  - A apresentação geral do Informações do sistema surge no ecrã.
4. Prima OK para regressar ao menu ou prima Menu para fechar a Visualização no Ecrã.

### Ajustes de fábrica

Esta função é utilizada para recuperar os valores previamente definidos e eliminar todos os valores definidos pelo utilizador.

1. Pressionar o botão Menu.
  - Será apresentada a barra de menu.
2. Utilizar as teclas de cursor para aceder à opção Ajustes.
3. Seleccionar a opção Ajustes de fábrica.
4. Pressionar o botão OK durante 3 segundos para eliminar todos os valores definidos pelo utilizador.
5. Seleccionar outra opção do menu secundário ou pressionar o botão Menu para abandonar o menu On Screen Display.

### Auto Standby

Esta função permite-lhe desligar o modo Auto Standby ou seleccionar o tempo de atraso após o qual o projector liga automaticamente o modo suspensão.

### Auto Source

Esta função permite-lhe ligar ou desligar a selecção da fonte automática.

### Correcção Keystone

Ajuste a forma de apresentação de imagem, quando projectada para cima ou para baixo.

### Contador da lâmpada

Indicação do período de duração da lâmpada, que pode ser reajustado após ser colocada uma nova lâmpada. Este item do menu também mostra o número total de horas que o projector foi utilizado, as quais não podem ser reajustadas.

### Entrada de dados

A entrada de dados é utilizada para seleccionar entre a entrada de vídeo do Computador e Componente através do conector Data in (Entrada de dados).

### Feedback

Esta função permite-lhe eliminar mensagens OSD. No entanto, as mensagens de aviso ou de erro nunca poderão ser eliminadas.

### Bloqueio principal

A função Bloqueio principal é utilizada para desactivar todos os comandos remotos e locais. Para desactivar a função Bloqueio principal mantenha o botão OK premido durante 10 segundos.

## 9. Manutenção

### AVISO:

O produto que adquiriu está equipado com os últimos componentes ópticos em alta qualidade. Tal como todos os outros produtos está equipado com uma função óptica – como por exemplo lentes para câmaras, projectores de slides e binóculos - estes componentes são sensíveis aos meios poluídos. Pequenas contaminações como partículas de pó e fumo podem atingir facilmente as superfícies dos componentes ópticos, alterar o desempenho e reduzir o tempo de duração do produto.

### Limpeza

#### Cuidado!

Desligue o projector da tomada antes de efectuar qualquer limpeza.

1. Quando a caixa se encontrar suja, limpe-a com um pano macio.
2. Basta utilizar uma camurça ligeiramente humedecida para limpar a caixa.
3. Não utilize líquidos de limpeza porque poderão danificar a caixa do aparelho.

#### Mantenha sempre as lentes bem limpas

1. Quando a lente se encontrar suja ou poeirenta, deverá limpar a poeira em primeiro lugar, limpando em seguida a lente com uma escova macia ou com papel de limpeza especial. Nunca toque na lente com os dedos.
2. A lente poderá ficar machada se não for limpa.

### Limpeza do filtro de pó

#### Importante!

Certifique-se que o filtro de pó é limpo regularmente.

1. Pressionar o botão Stand by/On (suspensão/activar) para desligar o projector.
  - O indicador de suspensão deverá ficar vermelho.
2. Aguardar até que a ventoinha seja desactivada (cerca de 3 minutos) e desligue a tomada e todos os outros cabos.
3. Rodar o projector. *Nunca colocar o projector perto da zona onde são efectuadas as ligações!*
4. Carregue no separador A e levante a cobertura.

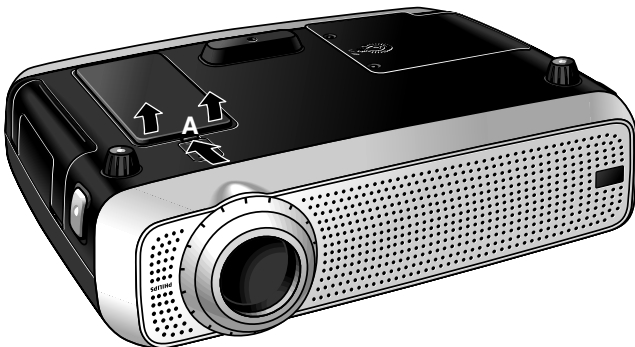

5. Volte a cobertura ao contrário. O filtro está localizado na parte de baixo da cobertura.

6. Retire o filtro da cobertura com cuidado.

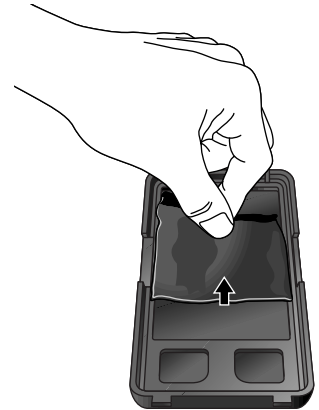

7. Segurar bem no filtro e retirar toda a poeira cuidadosamente, utilizando um aspirador.
8. Substitua o filtro. Pressione com força as extremidades do filtro. Verifique se o filtro está bem encaixado voltando a cobertura ao contrário.



9. Voltar a colocar a cobertura.

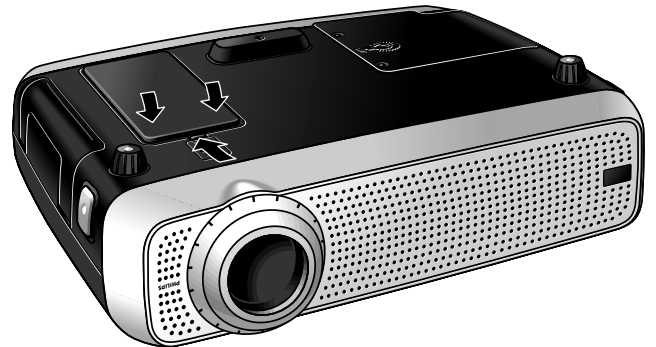

#### Notas:

- O filtro deverá ser limpo a cada 100 horas de funcionamento.
- Se utilizar o projector sem o filtro ou com um filtro usado ou danificado pode provocar avarias graves no aparelho.
- Quando o filtro se encontrar danificado deverá substituí-lo por um filtro do mesmo tipo (12 nc: 3122 434 01180).
- O projector não poderá ser ligado até que o suporte do filtro se encontre correctamente instalado.

## 9. Manutenção

### Lâmpada

Quando a vida útil da lâmpada atingir as 100 horas de funcionamento será apresentada a mensagem 'Aviso: Vida útil da lâmpada está chegando ao seu termo' no ecrã, de cada vez que o projector for ligado.

Poderá verificar qual o tempo de vida útil restante através do menu OSD.

1. Pressionar o botão Menu.

– Será apresentada a barra de menu.

2. Utilizar as teclas de cursor para aceder à opção Ajustes.

3. Utilizar as teclas de cursor para seleccionar a opção Contador de lâmpada.

– Será apresentado o valor correspondente ao tempo de vida útil restante da lâmpada, na janela que se encontra no fundo do ecrã.

– Quando a vida útil da lâmpada tiver terminado, o indicador da lâmpada ficará laranja e será apresentada a mensagem 'Aviso: Vida útil da lâmpada chegou ao seu termo'.

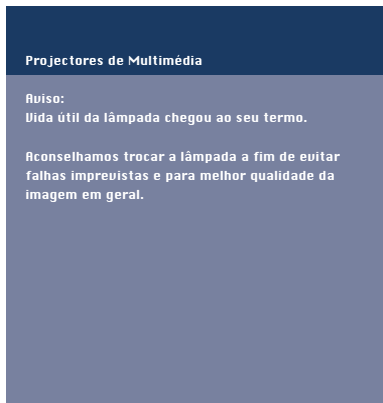
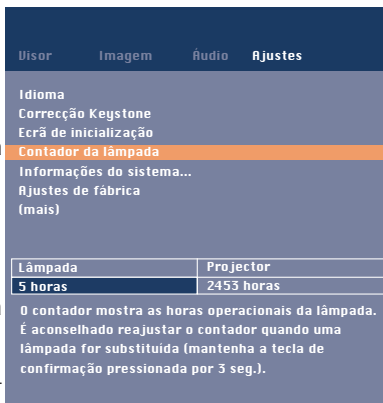
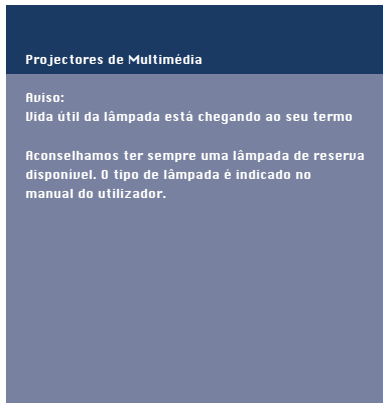

### Substituição da lâmpada

#### Cuidado!

- Para fins de arrefecimento a lâmpada está à vista. Quando retirar a lâmpada não a incline. Se partir o tubo interior, as partículas de vidro podem cair.
- Tenha muito cuidado. A lâmpada e o suporte da lâmpada podem estar muito quentes.
- Manter a abertura do suporte virada para o seu lado direito. Não tocar na lâmpada nem apontar a abertura do suporte para quem for.
- Uma lâmpada sob pressão poderá partir se não for manuseada com cuidado.

1. Pressionar o botão Stand by (activar/desactivar suspensão) para desligar o projector.
- O indicador de suspensão deverá ficar vermelho.
2. Aguardar 5 minutos até que a lâmpada arrefeça e a ventoinha seja desactivada e desligue a tomada e todos os outros cabos.
3. Rodar o projector. *Nunca colocar o projector perto da zona onde são efectuadas as ligações!*
4. Desapertar os parafusos que se encontram no fundo da cobertura e retirá-la.



5. Ler as etiquetas de precaução e aviso que se encontram na cobertura da lâmpada.
6. Desaparafusar o suporte da lâmpada.



## 9. Manutenção

7. Pegar no suporte da lâmpada e retirar cuidadosamente o suporte do projector.



8. Retirar cuidadosamente o suporte da nova lâmpada da sua embalagem. Não tocar na lâmpada nem apontar a abertura do suporte seja para quem for. Não deixar cair a lâmpada, já que esta poderá partir-se.
9. Colocar o suporte nas ranhuras e introduzi-lo no respectivo compartimento.



10. Apertar os parafusos.
11. Voltar a colocar a cobertura e apertar os parafusos.
12. Voltar a ligar o projector, introduzindo a ficha na tomada eléctrica.
13. Pressionar o botão Stand by/On (activar/desactivar suspensão) para ligar o projector.
14. Reinicializar a vida útil da lâmpada (consultar a secção 'Reinicialização da vida útil da lâmpada').
15. Eliminar a lâmpada antiga de forma adequada.

### Notas:

- Quando substituir a lâmpada, utilize sempre lâmpadas do mesmo tipo (LCA3115/00, 12NC 8670 931 15009).
- Quando deitar fora as pilhas e a lâmpada, faça-o em depósitos de desperdícios químicos especiais.

### Reinicialização da vida útil da lâmpada

1. Pressionar o botão Menu.
  - Será apresentada a barra de menu.
2. Utilizar as teclas de cursor para aceder à opção Ajustes, que se encontra na barra de menu.
3. Utilizar as teclas de cursor para seleccionar a opção Contador da lâmpada, que se encontra no menu secundário.

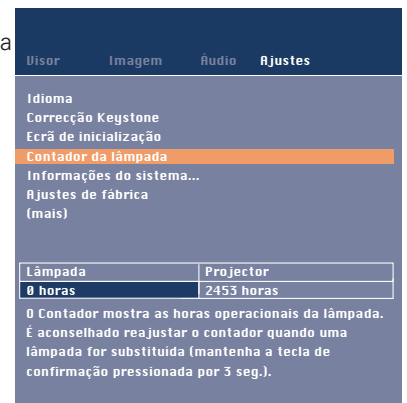
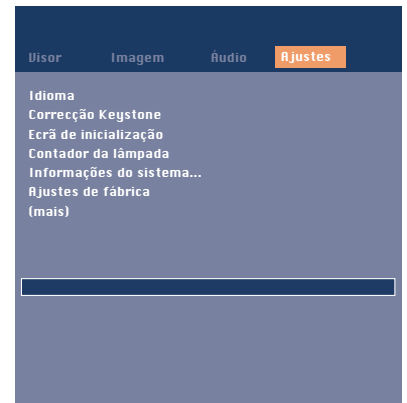

4. Pressionar o botão OK durante 3 segundos para reinicializar o indicador da lâmpada.
5. Se necessário, seleccione outra opção ou pressione o botão Menu para abandonar.

## 10. Resolução de problemas

Se ocorrer alguma falha deverá verificar os pontos da lista seguinte antes de proceder à reparação da máquina. Se não conseguir solucionar o problema, deverá entrar em contacto com o seu distribuidor ou com um centro de reparação técnica.

### Aviso:

Nunca deverá tentar reparar o projector, já que esse procedimento poderá anular a garantia.

### PROBLEMA

- CAUSA POSSÍVEL
- SOLUÇÃO

#### A imagem não é apresentada no écran

- A tomada principal não se encontra correctamente ligada.
  - Ligar a tomada correctamente.
- O suporte do filtro não foi instalado correctamente ou encontra-se danificado.
  - Instalar o suporte do filtro correctamente (consultar a secção 'Limpeza do filtro do pó', que se encontra no capítulo 'Manutenção').
- A cobertura do suporte da lâmpada não se encontra fechado correctamente ou o suporte da lâmpada encontra-se danificado.
  - Fechar a cobertura correctamente (consultar a secção 'Substituição da lâmpada', que se encontra no capítulo 'Manutenção').
- O cabo responsável pela transmissão do sinal não se encontra correctamente ligado.
  - Ligue o cabo correctamente.
- O projector encontra-se desligado.
  - Pressionar o botão Stand by/On para ligar o projector.

#### Cor de baixa qualidade

- Selecione a entrada de dados correcta (entrada de vídeo do Computador ou Componente) no menu Ajustes.
- Efectuar o ajuste do brilho, contraste, saturação ou matiz (consultar a secção 'Controle do écran e da imagem', que se encontra no capítulo 'Funcionamento').

#### A imagem encontra-se desfocada

- A imagem não se encontra focada.
  - Efectuar o ajuste do anel de focagem.
- A distância entre o projector e o écran não é a mais correcta.
  - Efectue o ajuste da distância existente entre o projector e o écran.
- O cabo responsável pela transmissão do sinal não se encontra correctamente ligado.
  - Ligue o cabo correctamente.

#### A imagem projectada não se encontra ajustada ao écran

- As opções Troca ou Tamanho horizontal não se encontram correctamente configuradas.
  - Efectue o ajuste das opções Troca ou Tamanho horizontal (Consultar as secções 'Controle do écran e da imagem', secções 'Apenas dados' e 'Dados e Vídeo/S-Vídeo').
- Activar a função Auto imagem através do menu On Screen menu.

#### Não é possível fixar a imagem

- O cabo responsável pela transmissão do sinal não se encontra correctamente ligado.
  - Ligue o cabo correctamente.

#### O projector não emite som

- O cabo de som não se encontra correctamente ligado.
  - Ligar o cabo de som correctamente.
- O volume não se encontra correctamente regulado.
  - Verificar o volume.
- A/V-mute está activada.
  - Cancele A/V mute.

### Cuidado!

Reduzir/verificar sempre o volume do amplificador ligado ao aparelho antes de desactivar a função A/V Sem som, de modo a evitar quaisquer danos nos altifalantes.

#### O projector não responde aos comandos do comando à distância

- A distância é demasiado elevada.
  - Reduzir a distância.
- As pilhas estão fracas.
  - Substituir as pilhas (consultar a secção 'Introdução de pilhas no comando à distância').
- O sensor de IR encontra-se obstruído.
  - Retirar o obstáculo.
- O comando à distância não se encontra ligado (exclusivo comando à distância com trackball opcional).
  - Ligar o comando à distância.

**Nota:** Pode verificar se o projector recebe algum sinal do comando à distância: o círculo à volta do botão Standby irá indicá-lo através de uma luz intermitente.

### INDICADORES

#### Indicador da lâmpada

- **verde:** estado normal da lâmpada.
- **laranja:** a duração da lâmpada está quase no fim (restam menos de 100 horas).
  - Ver mensagens de aviso no ecrã de arranque para mais informações.
- **vermelho:** a duração da lâmpada acabou.
  - Substituir a lâmpada. Ver 'Manutenção'.
- **vermelho (intermitente rápido):** a luz de início falhou. Desligue o projector da rede eléctrica. Torne a ligar e reinicie. Se o problema não estiver resolvido, substitua a lâmpada. Ver 'Manutenção'.
- **intermitente lento (verde, vermelho ou laranja):** a lâmpada vai aumentar ou diminuir de intensidade.

#### Indicador de temperatura

- **vermelho:** erro de temperatura.
  - O projector ficará no modo Standby. Espere que o projector arrefeça; pode durar mais de 30 minutos. Quando o LED se apagar, prima qualquer botão para activar novamente o projector.
- **intermitente rápido vermelho:** erro na ventoinha.
  - O projector ficará no modo Standby. Certifique-se de que a protecção do filtro está devidamente fechada, as entradas de ar ou o filtro de pó estão limpos e deixe o projector arrefecer; esta situação pode levar mais de 30 minutos. Quando o LED parar de piscar prima qualquer botão para ligar o projector novamente.

#### Indicador de espera (círculo à volta do botão Standby).

- **vermelho:** standby mode or projector cooling down.
- **verde:** operation mode or projector warming up.
- **intermitente rápido (vermelho ou verde):** remote control signal received.
- **intermitente lento (verde):** recebido sinal do comando à distância.
  - Não desligue o aparelho, ele irá reacender a luz automaticamente em poucos segundos.