

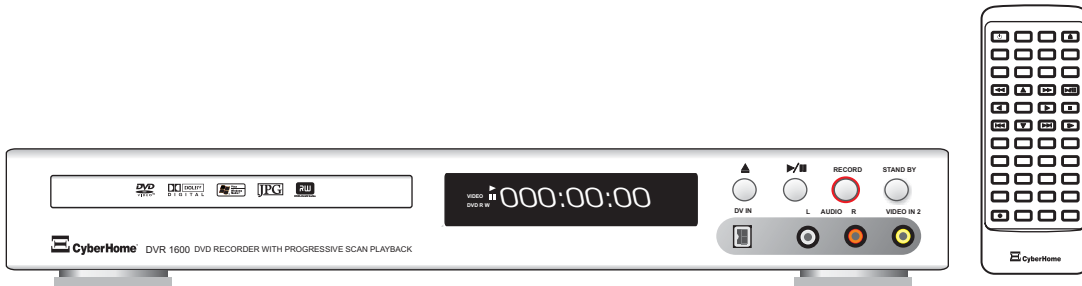



# DVR 1600

**DVD Recorder & Player**  
*With* **Progressive Scan Video Playback**



ENG

ES

## Operation Guide







## *Limited Warranty*

**1. WHAT DOES THIS WARRANTY COVER?** This warranty covers any defects or malfunctions in your new CyberHome DVD player / recorder / writer or accessories.

**2. HOW LONG IS THE PERIOD OF COVERAGE?** This warranty is valid for service as follows: Three (3) months no charge for labor and up to one (1) year for parts from the date of purchase.

**3. WHAT WILL CYBERHOME DO?**

**LABOR:** If the product is determined to be defective within three (3) months of the date of purchase, CyberHome will repair or replace it at no charge. After the three (3) months has expired, you will be responsible for any labor charges.

**PARTS:** If service is being performed by a CyberHome technician, the cost of parts is covered for up to one (1) year from the date of purchase. CyberHome will not repair or replace defective parts unless the work is performed by a CyberHome technician.

Proof of purchase that is evidence in the form of a bill of sale or a receipted invoice must be provided at the time service is requested in order to receive warranty service.

**4. WHAT DOES THIS WARRANTY NOT COVER?** Any damage or problem that results from misuse, abuse, or an act of God (such as flood) are not covered. This warranty does not permit recovery of consequential or incidental damages. Some states do not allow the exclusion or limitation of incidental or consequential damages, so the above limitation may not apply to you.

**5. HOW DO YOU GET SERVICE?** You must be issued a Return Merchandise Authorization (RMA) number by CyberHome's Customer Service Center. To receive an RMA, contact customer service at 1-888-302-2727 or email customer service at [support@cyberhome.com](mailto:support@cyberhome.com). Upon receipt of an RMA number, you must send the product back, postage prepaid to:

CyberHome Service Center  
48350 Fremont Blvd.  
Fremont, CA 94538  
RMA #

The RMA# must be visible on the outside of the package in order for CyberHome to accept delivery of the returned product.

**6. HOW DOES STATE LAW APPLY?** This warranty gives you specific legal rights, and you may also have other rights which vary from state to state.

**CYBERHOME DOES NOT OFFER REFUNDS.**

**WARRANTY IS INVALID IF PRODUCT IS MODIFIED, ALTERED OR OPENED.**

**CYBERHOME RECOMMENDS PUTTING UNIT IN A WELL VENTILATED AREA.**

Periodic changes are made to our warranty. Please contact customer service or visit our website at: [www.cyberhome.com](http://www.cyberhome.com) for the latest information regarding your product or warranty.



## Explanation of Warning Symbols



The exclamation point within an equilateral triangle is intended to alert the user to the presence of important operating and servicing instructions in the literature accompanying the appliance.



The lightning flash with arrowhead symbol, within an equilateral triangle, is intended to alert the user to the presence of not isolated dangerous voltage within the inside of the product that may be sufficient magnitude to constitute a risk of electric shock to persons.



**CAUTION**  
RISK OF ELECTRIC SHOCK  
DO NOT OPEN



**CAUTION: TO REDUCE THE RISK OF ELECTRIC SHOCK, DO NOT REMOVE THE COVER (OR BACK). NO USER-SERVICEABLE PARTS INSIDE. REFER TO QUALIFIED SERVICE PERSONNEL FOR SERVICING.**

**WARNING: TO REDUCE THE RISK OF FIRE, ELECTRIC SHOCK OR ANNOYING INTERFERENCE, DO NOT EXPOSE THIS APPLIANCE TO RAIN OR MOISTURE AND ONLY USE THE RECOMMENDED ACCESSORIES.**

## Safety Instructions

- ✎ **Read these instructions** - When using this unit, basic precautions outlined in this section should always be followed.
- ✎ **Keep these instructions** - Retain this user manual for future reference.
- ✎ **Heed all warnings** - Follow all warning labels on the product, and the safety instructions in this manual.
- ✎ **Follow all instructions** - Adhere to the instructions outlined in this manual and on the unit.
- ✎ Clean only with a dry cloth - Unplug the unit before cleaning. Do not use any liquid or detergents for cleaning.
- ✎ Do not block any ventilation opening. Install in accordance with the manufacture's instructions.
- ✎ Do not install near any heat sources such as radiators, heat registers, stoves, or other apparatus (including amplifiers) that produce heat.
- ✎ Do not defeat the safety purpose of the polarized plug. A polarized plug has two blades with one wider than the other. The wide blade is provided for your safety. If the provided plug does not fit into your outlet, consult an electrician for replacement of the obsolete outlet.
- ✎ Protect the power cord from being walked on or pinched particularly at plugs, convenience receptacles, and the point where they exit from the apparatus.
- ✎ Only use attachments / accessories specified by the manufacturer.
- ✎ The apparatus shall not be exposed to dripping or splashing and no objects filled with liquids, such as vases, shall be placed on the apparatus.
- ✎ Do not put foreign objects in the disc tray.
- ✎ Keep away from water and magnets.
- ✎ Keep the unit away from flower vases, tubs, sinks, etc. If liquids are spilled into the unit, serious damage could occur.

- ✎ Use only with the cart, stand, tripod, bracket, or table specified by the manufacturer, or sold with the apparatus. When a cart is used, use caution when moving the cart / apparatus combination to avoid injury from tip-over.
- ✎ Unplug this apparatus during lightning storms or when unused for long periods of time.
- ✎ Refer all servicing to qualified service personnel. Servicing is required when the apparatus has been damaged in any way, such as when the power-supply cord or plug is damaged, liquid has been spilled, objects have fallen into the apparatus, the apparatus has been exposed to rain or moisture, or when the unit does not operate normally, or has been dropped.
- ✎ Power cord protection - To avoid any malfunctions of the unit and to protect against electric shock, fire or personal injury, please observe the following:
  - ✎ Hold the plug firmly when connecting or disconnecting the AC power cord to this unit.
  - ✎ Keep the AC power cord away from heating appliances.
  - ✎ Do not connect or disconnect the AC power cord with wet hands.
  - ✎ Never put any heavy object on the AC power cord.
  - ✎ Do not attempt to repair or reconstruct the AC power cord in any way.
  - ✎ Remove dust, dirt, etc. on the plug at regular intervals.
  - ✎ If the unit has been dropped or otherwise damaged, turn off the power and disconnect the AC power cord.
  - ✎ If smoke, odors or noises are emitted from the unit, turn off the power and disconnect the AC power cord.
- ✎ Placement - Avoid placing the unit in areas of direct sunlight, heating radiators, closed automobiles, high temperature (over 35° C (95° F)), high humidity (over 90%), excessive dust, vibration, impact or where the surface is tilted, as the internal parts may be seriously damaged.
- ✎ Non-use periods - When the unit is not used, turn the power off.
- ✎ When the unit is unused for a long period of time, the unit should be unplugged from the household AC outlet.
- ✎ No fingers or other objects inside - Touching internal parts of this unit is dangerous and may cause serious damage to the unit. Do not attempt to disassemble the unit.
- ✎ Keep magnetic objects, such as speakers, distant from the player.
- ✎ Stacking - Place the unit in a horizontal position and do not place anything heavy on it.
- ✎ Do not place the unit on amplifiers or other equipment which may become hot.
- ✎ Condensation - Moisture may form on the lens in the following cases: a) Immediately after a heater has been turned on. b) In a steamy or very humid room. c) the unit is moved from a cold environment to a warm one.
- ✎ If moisture forms inside this unit, it may not operate properly. In this case, turn off the power and wait about one hour for the moisture to evaporate.
- ✎ Noise interference while a broadcast is being received - depending on the reception condition of the TV, interference may appear on the TV screen while you are watching a TV broadcast, if the unit is switched on. This is not a malfunction of the unit or the TV. To watch a TV broadcast, turn off this unit.
- ✎ Caution - Use of controls or adjustments or performance of procedures other than those specified herein may result in hazardous radiation exposure.



ENG

**SAVE THESE INSTRUCTIONS**

**The DVR 1600 DVD Recorder with Progressive Scan Video Out**

**Recording Features**

- ✍ Live and Timer Recording Functions.
- ✍ Multiple Recording Modes, HQ, SP, LP, EP, EP+, SLP.
- ✍ Up to 8 Hours Recording on one DVD+R/RW Disc.
- ✍ On-Screen Disc Title Navigator gives you quick, easy access to your Recordings.
- ✍ Built-In TV Tuner.
- ✍ Front and Rear A/V Inputs.
- ✍ DV Input and Camcorder control.
- ✍ Delete/Rename Titles.
- ✍ Auto-Insert Chapter Markers.
- ✍ Your recordings are playable on most DVD Players.

**Playback Features**

- ✍ Plays DVD, SVCD/VCD, MPG, JPG, Audio CD Formats.
- ✍ Fast Forward / Reverse.
- ✍ Slow Motion Playback, Frame-by-Frame Stepping.
- ✍ Repeat Playback (Chapter/Title/Disc & A-B).
- ✍ Restrict playback by Ratings, User Defined Password, Password Change.
- ✍ MP3 Player
- ✍ JPG Slideshows with Thumbnail preview.
- ✍ Zoom to x4 with Panning.

**Checking the Package Contents**

In addition to the DVD Recorder, your package should contain the following accessories. Check the contents of the package carefully, as some items may be located under the packing foam.

- 1 Remote control with battery
- 2 A/V cable (Video, Stereo Audio)
- 3 Power cord
- 4 RF Cable for TV
- 5 This operation manual and warranty information

**Accessories**

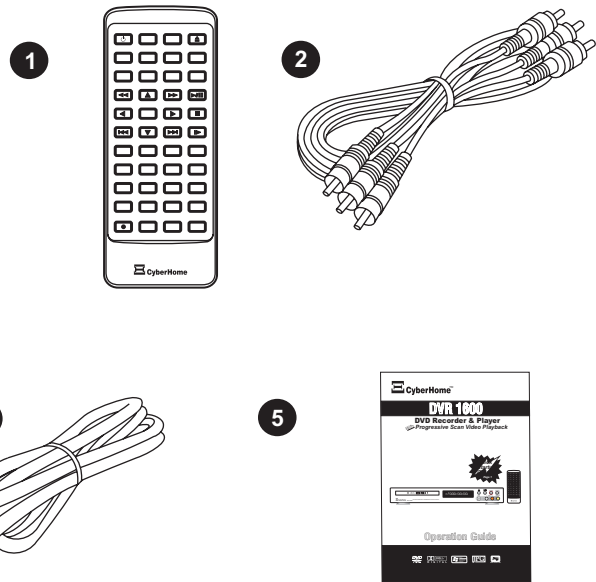

**Notes on Copyright**

**Copyrights**

Legal Notices Regarding Macrovision's Property Rights  
 "U.S. Patent Nos. 4,631,603; 4,819,098; 4,907,093; 5,315,448; and 6,516,132."  
 " This product incorporates copyright protection technology that is protected by U.S. Patents and other intellectual property rights. Use of this copyright protection technology must be authorized by Macrovision, and is intended for home and other limited viewing uses only unless otherwise authorized by Macrovision. Reverse engineering or disassembly is prohibited."



Consumers should note that not all high definition television sets are fully compatible with this product and may cause artifacts to be displayed in the picture. In case of 525 progressive scan picture problems, it is recommended that the user switch the connection to the 'Standard Definition' output. If there are questions regarding our TV set compatibility with this model 525p DVD player, please contact our customer service center.

<b>Safety</b>	
Important Safety Instructions . . . . .	2
<b>Copyrights</b>	
Notes on Copyright . . . . .	3
<b>Introduction</b>	
Recording & Playback Features . . . . .	3
<b>Disc Compatibility and Care</b>	
Discs Suitable for Recording and Playback . . . . .	5
Caring for Optical Discs . . . . .	5
<b>Functional Overview</b>	
Remote Control . . . . .	6
Remote Control Preparation & Use . . . . .	7
Front VFD Display . . . . .	7
Front Panel . . . . .	8
Back Panel . . . . .	8
<b>Connections</b>	
Typical Connection to TV . . . . .	9
S-Video & Component Video . . . . .	10
Audio & Antenna . . . . .	11
<b>Quick Start Guide +</b>	
Powering Up . . . . .	12
Setting the Time and Date . . . . .	12
Channel Setup . . . . .	12
Switching to TV Mode . . . . .	12
<b>Disc Playback</b>	
Inserting a Disc . . . . .	13
Starting, Stopping and Pausing Playback . . . . .	13
Fast Forward/Reverse Scanning . . . . .	13
Skipping to the Next / Previous Chapter . . . . .	13
Using Disc Menus . . . . .	13
Slow Motion Playback . . . . .	13
Frame-By-Frame Playback . . . . .	13
Muting the Sound . . . . .	13
ZOOM Playback . . . . .	14
Commercial Skip(CM Skip) . . . . .	14
Multi-Angle Function . . . . .	14
Changing the Audio Track . . . . .	14
Subtitles . . . . .	14
Displaying Playback Session Information . . . . .	14
Jumping to a Chapter or Time Point . . . . .	15
Repeat Playback . . . . .	15
Repeat Playback - user defined segment . . . . .	15
Bookmark . . . . .	15
Screen Saver . . . . .	15

<b>Viewing JPG / Play MP3</b>	
Playback Interface . . . . .	16
Inserting a JPG Disc . . . . .	16
Inserting a MP3 Disc . . . . .	16
<b>Recording</b>	
Recording to DVD Discs . . . . .	17
Recording Connections . . . . .	17
Controlling a DV Camcorder . . . . .	18
Recording TV Programs . . . . .	18
Recording Basics - Stop/Pause/Resume . . . . .	18
Recording Features - CM Skip/Timed . . . . .	18
Recording Finishing a Recorded Disc . . . . .	18
Recording Display . . . . .	18
Title Menu - Playback Title/Chapter . . . . .	19
Title Menu - Editing Name . . . . .	19
Title Menu - Delete Title . . . . .	19
Title Menu - Erase Disc . . . . .	19
Title Menu - Rename Disc Label . . . . .	19
Using the On-Screen Keyboard . . . . .	20
Scheduled Timer Recordings . . . . .	20
Saving and Editing Schedules . . . . .	21
Editing and Deleting Schedules . . . . .	21
<b>Changing Setup Options</b>	
Using the Setup Menu . . . . .	22
<b>Troubleshooting</b>	
Common Problems and Solutions . . . . .	27
<b>Specifications</b>	
DVR 1600 Specifications . . . . .	28





## Discs Suitable for Playback

**DVD Video:** This unit plays DVDs recorded for a particular region. The region mark on the back of the player must correspond to that on any DVD discs you wish to play. Units sold in North America are coded for Region 1, and are compatible with discs marked accordingly.

---

**DVD-R/RW:** These discs can be played back when recorded in standard DVD Video format.

---



**DVD-Audio:** This unit will playback only the 5.1CH sound track on DVD-Audio discs.



---

**CD-Audio:** An on-screen navigator is provided to select and play tracks when using CD-Audio discs.

---

**Video CD (VCD/SVCD):** On VCD/SVCD discs, advanced features such as PBC (Playback Control) are available.

---

**CD-R/RW:** This unit features an on-screen navigator for easy access to playable files stored on CD-R/RW discs, such as JPG images and MP3 music.

## Discs Suitable for Recording

### DVD+R

**DVD+R:** These discs can only be written to once. Existing recordings can be hidden but not deleted. So, any disc space already used by a recording cannot be regained. DVD+R discs are required to be "Finalized" before they will be compatible with standard DVD Players. Once a disc is finalized, no further recordings can be made.

---

### DVD+RW

**DVD+RW:** DVD+RW discs can be written to and erased multiple times. Existing recordings can be deleted and disc space regained. These discs do not require a finalization procedure. As soon as a recording is made, the disc will be compatible with standard DVD Players.

## Caring for Optical Discs

- ✎ Hold a disc by the rim or with an index finger in the central hole. Never touch the signal surface.

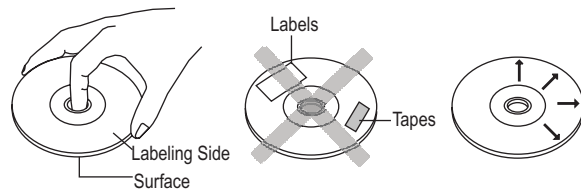

- ✎ Finger prints or stains on the surface of the disc may cause signal loss.
- ✎ Use a soft cloth and wipe in a radiating manner from the center of the disc to the outer rims when cleaning the disc surface.
- ✎ Never add labels or adhesive tapes on the discs and be careful not to scratch or damage the disc surface.
- ✎ To prevent discs from becoming bent or deformed, they should be vertically kept in the disc storage case. To prevent damage, avoid leaving discs in your car, where they may be subject to direct sunlight and high temperature.
- ✎ Do not use any disc accessory to improve the audio quality, disc protective solutions or lens cleaner. These products may damage the disc surface.

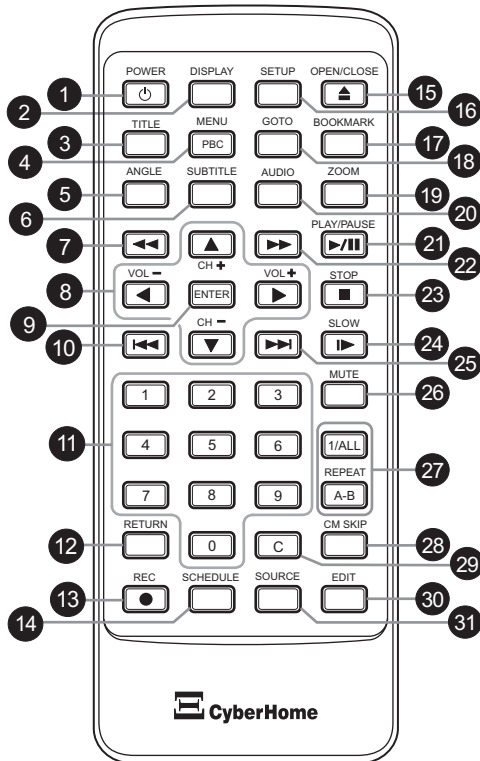

- 1 **POWER** - Turns the unit on and sends the unit to Standby mode.
- 2 **DISPLAY** - Brings up the on-screen display showing information for the playback session.
- 3 **TITLE** - Accesses the title screen on DVD+R/RW discs, displaying a graphical representation of the recordings and providing easy navigation.
- 4 **MENU / PBC** - Accesses Menus on DVD Discs. With VCD discs, turns the PBC function On/Off.
- 5 **ANGLE** - Selects between multiple angles with DVD Discs that support this feature.
- 6 **SUBTITLE** - Selects available subtitles on DVD discs.
- 7 **FAST REVERSE** - Scan in fast reverse on DVD and other discs.
- 8 **ARROW KEYS (VOL and CH+/-)** - Use to navigate disc menus, on-screen setup menu, etc. In TV tuner mode, use UP/DOWN to select a channel and increase/decrease the volume output level.
- 9 **ENTER** - Selects options in menus. Plays a disc, chapter or track with some discs. For other discs, press PLAY.
- 10 **PREVIOUS** - Plays previous track on DVD and other disc.
- 11 **NUMBER KEYS** - Use to enter numeric values while setting options.
- 12 **RETURN** - When navigating disc menus, press to return to the previous menu accessed.
- 13 **REC** - Press to begin a live recording or resume recording from PAUSE.
- 14 **SCHEDULE** - Accesses the timer menu for scheduled recording setup.
- 15 **OPEN/CLOSE** - Press to open or close the disc tray.
- 16 **SETUP** - Accesses the on-screen Setup Menu for settings adjustment.
- 17 **BOOKMARK** - Press to access the Bookmark menu, a current point on the disc can be accessed quickly without searching.
- 18 **GOTO** - Press to jump to a Title, Chapter or Time on the disc.
- 19 **ZOOM** - Press to magnify the screen with DVD and JPG discs.
- 20 **AUDIO** - Selects an audio track on DVD or VCD discs.
- 21 **PLAY/PAUSE** - Plays a disc, chapter or track. Press to pause playback, press one more time to return to normal playback.
- 22 **FAST FORWARD** - Scan in fast forward on DVD and other discs.
- 23 **STOP** - Press once to stop playback and hold the last position in memory. Playback can be resumed where it was left off by pressing PLAY. Press twice to clear the last playback position.
- 24 **SLOW** - Slow motion playback mode. Press PLAY to resume normal playback.
- 25 **NEXT** - Advanced to the next track on DVD and other disc.
- 26 **MUTE** - Temporarily cancels audio playback.
- 27 **A-B REPEAT** - Sets the beginning and end points of a section to repeat.  
**REPEAT 1/ALL** - Selects a repeat option - Chapter, Title or Disc.
- 28 **CM SKIP** - During playback, use to advance 30 seconds.
- 29 **CLEAR** - When entering input, use to delete characters.
- 30 **EDIT** - Enables the on-screen edit menu.
- 31 **SOURCE** - Selects between available Input Sources when the Recorder is in Live Record mode - TV Tuner, VIDEO IN 1 / 2, S-VIDEO IN or DV IN.

### Remote Control Use

The battery is already installed into the remote control.

- 1 Turn over the remote to the back cover. Pull the plastic tab to enable the battery in the remote. Your remote is now ready for use.

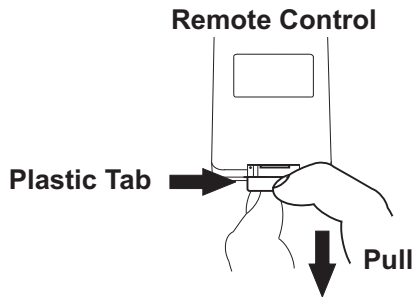

- 2 Replace the battery, check for the correct polarity of the battery in the battery holder. Slide the battery holder back into the remote.

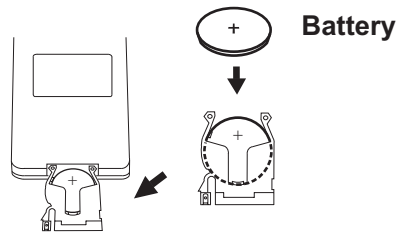

- 3 To replace the battery in the remote, depress the release clip while pulling the handle of the battery holder to access the battery.

### Remote Control

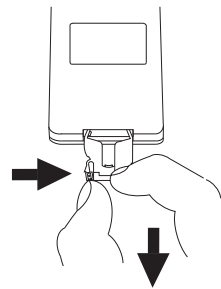

### Battery Holder

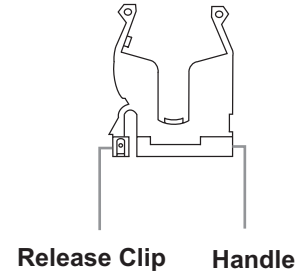

### Using the Remote Control

The remote control works best when pointed directly at the unit. Stay within 30° angle of the unit.

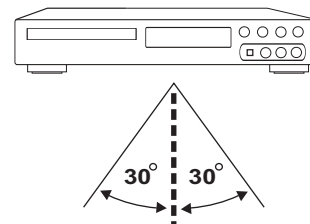

### Front Display

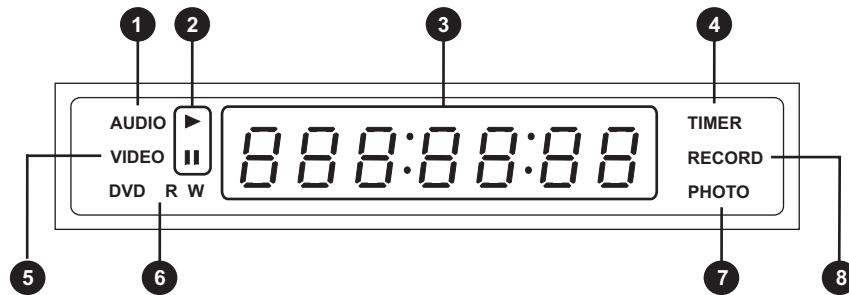

- |  |  |
|--|--|
| <ol style="list-style-type: none"> <li>1 <b>AUDIO</b> - Displays during playback of an Audio CD, MP3, etc.</li> <li>2 <b>PLAY / PAUSE</b> - Displays playback status.</li> <li>3 <b>TITLE / CLOCK / TV Channel</b> - Displays Chapter, Elapsed Playback Time, System Clock, and TV Channel.</li> <li>4 <b>TIMER</b> - Glows when a schedule recording is set.</li> </ol> | <ol style="list-style-type: none"> <li>5 <b>VIDEO</b> - Glows during playback of a DVD Video.</li> <li>6 <b>DVD R W</b> - Displays the respective recordable disc format, +R or +RW.</li> <li>7 <b>PHOTO</b> - Glows during display of JPG files.</li> <li>8 <b>RECORD</b> - Displays when actively recording .</li> </ol> |
|--|--|

## Front Panel

## Functions

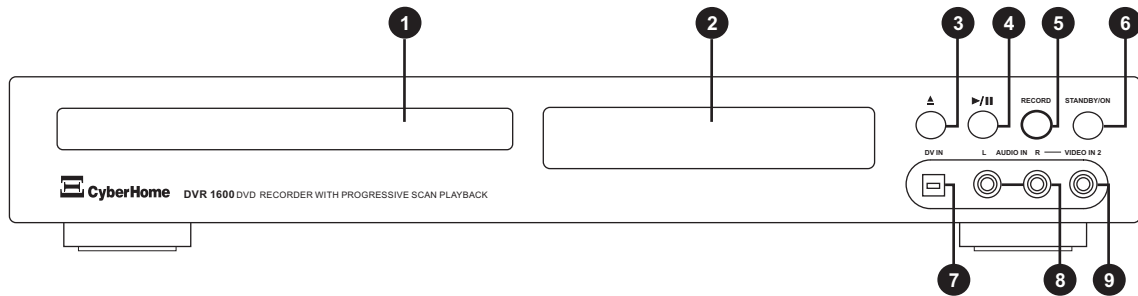

- 1 **DISC TRAY** - Loads DVD+R/RW, DVD, CD-R/RW, VCD/SVCD, MP3, JPG and other optical discs.
- 2 **FRONT DISPLAY** - The front Vacuum Fluorescent Display shows information about the unit's operation, such as current chapter and elapsed time during playback.
- 3 **OPEN/CLOSE** - Press to open or close the disc tray.
- 4 **PLAY/PAUSE** - Begins playback of a disc, chapter or track. Press again during playback to pause, and again to resume playback.
- 5 **RECORD** - Begins a Live Recording.
- 6 **ON / STANDBY** - Turns the unit on and sends the unit to standby mode. In standby mode, the unit will use a minute amount of power to enable power-on by the remote control.
- 7 **DV IN** - Front DV Input for recording. To select, use the SOURCE key and select DV IN.
- 8 **LEFT/RIGHT AUDIO IN 2** - Front Stereo Audio Inputs for recording. These inputs are shared with the VIDEO IN 2 input.
- 9 **COMPOSITE VIDEO IN 2** - Front Composite Video Input for recording. To select, use the SOURCE key and select VIDEO IN 2. AV Inputs.

## Back Panel

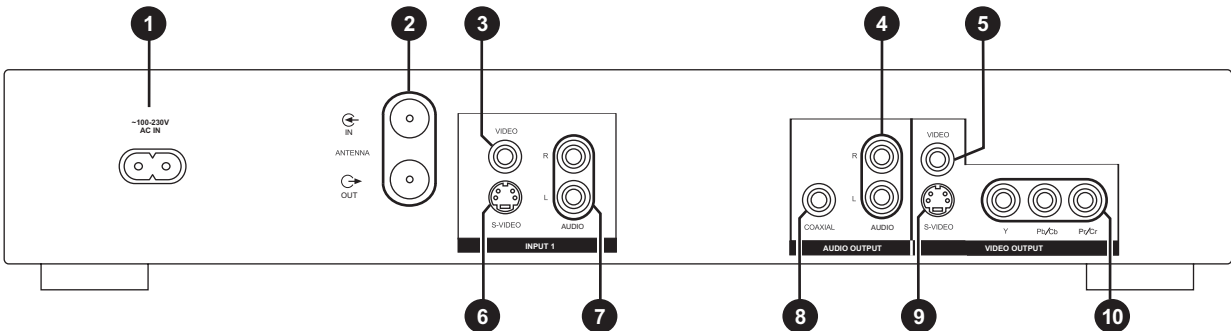

- 1 **POWER CORD SOCKET** - Plug the matching end of the power cord into the unit before connecting the other end to the wall socket.
- 2 **ANTENNA IN / OUT** - For Antenna or Cable TV connection. Passthrough connection to TV does not transfer the output signal from the DVD Recorder.
- 3 **VIDEO INPUT 1** - Composite Video input for recording. To select this input, use the SOURCE button and choose VIDEO IN 1.
- 4 **STEREO AUDIO OUTPUT** - Connect to TVs or other audio equipment supporting Stereo Audio in.
- 5 **COMPOSITE VIDEO OUTPUT** - Standard Video Output supported by most TVs.
- 6 **S-VIDEO INPUT** - S-VIDEO input for recording. To select this input, press SOURCE and choose S-VIDEO IN.
- 7 **STEREO AUDIO INPUTS** - Use with S-VIDEO IN 1 or VIDEO IN 1 for recording.
- 8 **COAXIAL DIGITAL AUDIO OUTPUT** - Use a special Coaxial Digital Cable to send the raw coded digital signal to devices supporting digital decoding.
- 9 **S-VIDEO OUTPUT** - Connect to TVs with S-VIDEO in for better picture quality than standard composite video.
- 10 **COMPONENT/PROGRESSIVE SCAN VIDEO OUTPUT** - Use this output with TVs supporting Component Video or Progressive Scan input for best video quality. Select the PROGRESSIVE SCAN MODE in the Recorder's SETUP MENU for P-SCAN TVs.

ENG



**S-VIDEO** is a higher quality connection than standard composite video, and requires a special S-Video cable (not included). The S-Video connector is distinguishable by its 4 pins, as shown below. If your TV has an S-Video input, it's recommended that you use this type of connection for better picture quality.

- 1 First, obtain a special S-Video cable. Connect the S-Video output from the unit to the corresponding input on your TV.
- 2 On your TV, select the S-Video input. This is normally done by selecting "Video 2" or "AV2" with the remote control. On some TVs, this is done by selecting a particular channel.

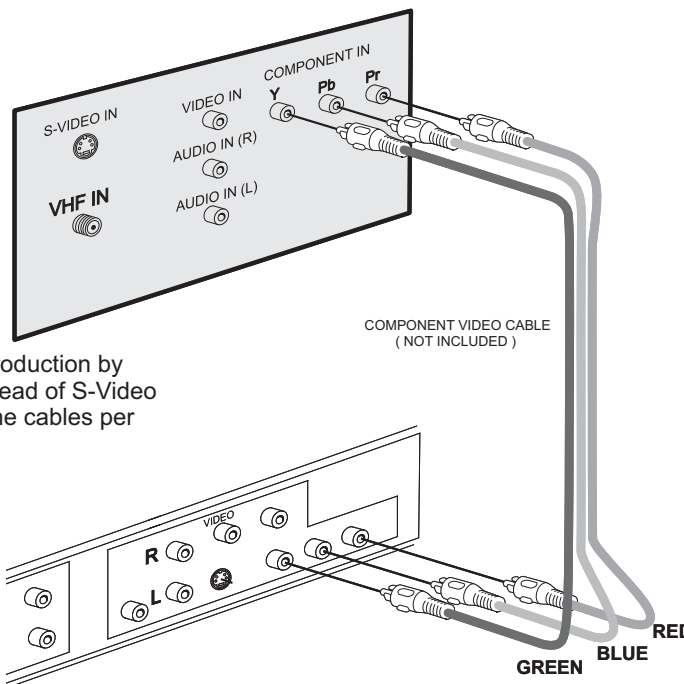
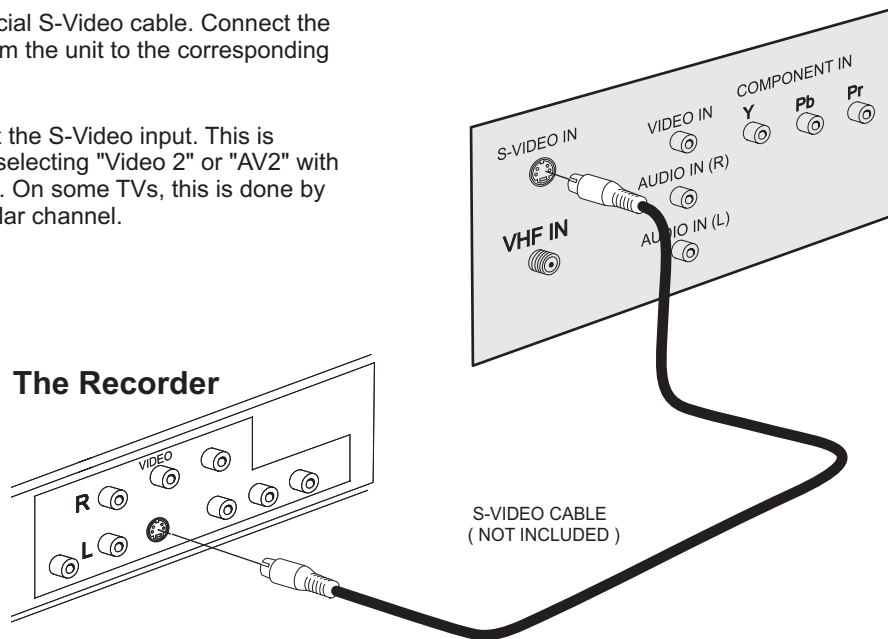

- 1 You can enjoy high quality picture reproduction by using the component video output instead of S-Video or Composite video output. Connect the cables per the illustration.
- 2 On your TV, select the component or progressive scan input. This is normally done by selecting "Video 2" or "AV2" with the remote control. On some TVs, this is done by selecting a particular channel.
- 3 Change the Setup Menu/AV Output/Scan Mode to Progressive if your TV supports P-SCAN or Interlace if it supports component.

The Recorder

ENG

This unit features a variety of audio line outputs for connection to a receiver or other audio equipment. Use the included A/V cable to connect the stereo audio outputs for connection to a TV or stereo receiver.

A **COAXIAL** digital audio output is able to send an encoded digital bitstream, suitable for receivers with Dolby or DTS decoding capability. These outputs require special cables (not included).

- 1 First, obtain a special audio cable. Connect the analog stereo output from the unit to the corresponding input on your stereo amplifier or receiver.

**Stereo audio amplifier or receiver**

**The Recorder**

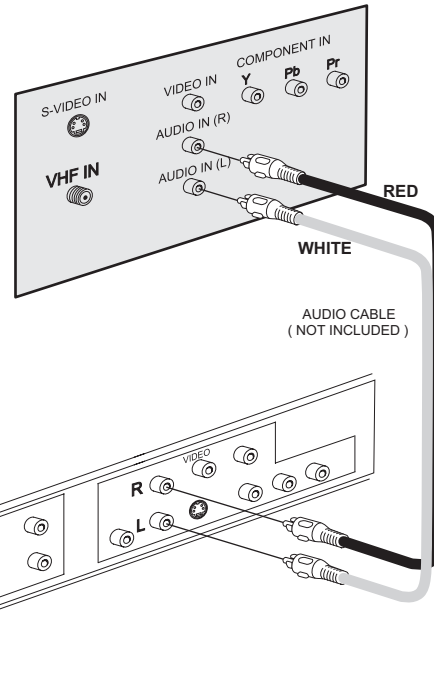

- 1 You can connect the coaxial output from the recorder to the coaxial digital input on an AV amplifier or receiver.

**Digital Input - Coaxial**

**The Recorder**

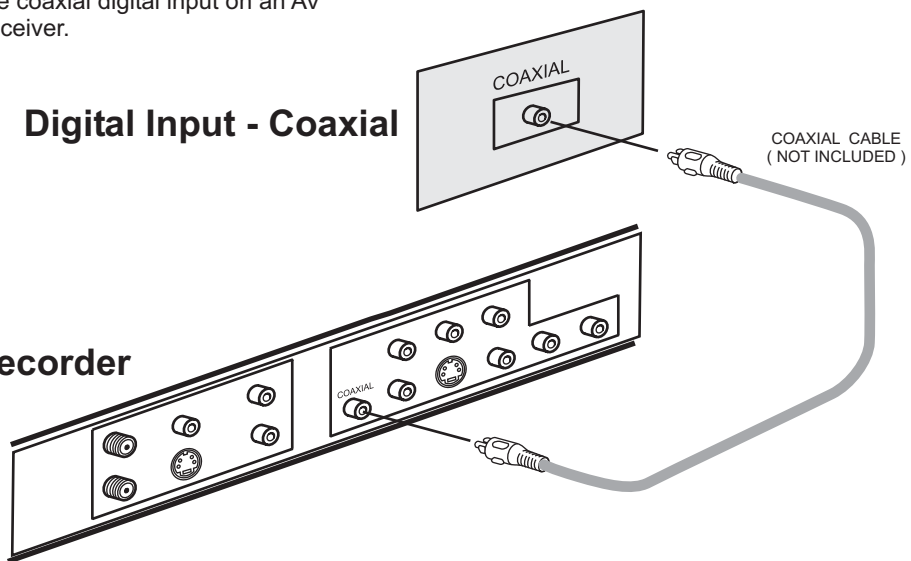

### Plugging In and Power On

- 1 Plug the DVD player's electrical plug into a wall socket or power strip.
- 2 Press the **STANDBY / ON** button on the front panel, or the **POWER** button on the remote control to turn the DVD recorder on.
- 3 When the DVD player's splash screen appears on your TV, you're ready to go!



### Time and Date Settings

The recorder uses the Time and Date values to determine when to begin and end Scheduled Recordings.

- 1 Press **SETUP** to enter the SETUP MENU.
- 2 Use the 5 /6 keys to select **GENERAL**, press **ENTER**. Use the 5 /6 keys to select **CLOCK**, press **ENTER**.
- 3 To edit a field, press **ENTER**.
- 4 Use the 5 /6 keys to increase or decrease the value of the field.
- 5 To exit a field, press **ENTER**.
- 6 Press **RETURN** to exit the **CLOCK SETTINGS MENU**.

Select the **CLOCK** menu and press **ENTER**. The **CLOCK SETTING** screen appears with the following options.

- ✎ **Clock Settings** - Set the time. This setting will show AM or PM if the Hour Mode is set to 12HR.
- ✎ **Date Settings** - Set the date. Use 2-digit year format.
- ✎ **Time Format** - 12HR or 24HR. 12HR mode is the normal time system used in the USA, relying on the use of AM /PM to indicate night or day. In 24HR mode, the AM/PM designation is not used, with 12:00 indicating noon time and 24:00 indicating midnight.

### Auto Scanning Channels

This is the easiest way to fill your channel list with those channels available in your area. The unit scans for channels automatically. When complete, press **SETUP** to return to the **TUNER SETUP** menu.

- 1 Press **ENTER** to bring up the menu to select your connection type (Antenna or Cable), use the **ARROW** keys to select and press **ENTER**.
- 2 The unit scans for channels automatically. When complete, press **RETURN** to exit the **TUNER SETUP** menu.

### Channel Setup

Once your Antenna or Cable TV input is connected to the connector on the back of the unit, you can setup the recorder's built-in TV Tuner by auto-scanning for available channels and then adding or deleting the channels you choose.

- 1 Press **SETUP** to enter the **SETUP MENU**. Select the **TV CHANNEL** menu with the 5 /6 keys and press **ENTER**.
- 2 You can press **RETURN** repeatedly to exit the **SETUP MENU** at any time.

### Restore Defaults

Choose this option to clear the channel list of all your previous changes.

### Switching to TV Mode

Once you have configured your channels, you can begin using the recorder's built-in TV TUNER for Recording or simply watching your favorite programs.

- 1 When the unit is first turned on, the **DVD PLAYBACK** mode is selected by default. Press **SOURCE** and use the **ARROW** and **ENTER** keys to switch to **TV TUNER** mode.
- 2 Use the 5 /6 keys to change channels while watching TV. Alternatively, you can enter a channel number directly with **NUMBER** keys, and press **ENTER**.  
To return to **DVD Playback** mode, press the **SOURCE** key at any time.



## Inserting a Disc

- 1 Press the **OPEN/CLOSE** button on the remote or front panel to open the disc tray.
- 2 Insert the disc, being careful not to touch the playing surface. Hold the disc by the sides and with your fore finger through the hold in the middle and insert gently into the tray.
- 3 Close the disc tray by pressing **OPEN / CLOSE** on the remote or front panel.

## Starting, Stopping and Pausing Playback

- 1 **PLAY** - To begin playback of a disc, press **PLAY** (Remote Control) or **PLAY/PAUSE** (Front Panel).
- 2 **STOP** - To stop playback of a disc, press **STOP**. The first time **STOP** is pressed the location where disc play was halted is saved, and you can begin playback where you left off by pressing **PLAY**. If **STOP** is pressed twice, the playback location is reset to the beginning of the disc.
- 3 **PAUSE** - To freeze the video on a single frame or pause music, press the **PLAY/PAUSE** (Front Panel) or **PAUSE** (Remote Control) key during playback. To resume normal playback, press **PLAY/PAUSE** (Front Panel) or **PLAY** (Remote Control).

## Fast Forward / Reverse Scanning

You can scan through DVDs, VCDs and other discs in forward or reverse direction. Fast forward/reverse scanning will only work during disc playback.

- 1 To use the Fast Forward/Reverse function with the remote control, press the **FF** or **REW** key repeatedly to cycle through all speeds in the desired direction. To resume normal playback, press the **PLAY** key.

## Skipping to the Next / Previous Chapter

You can advance or skip back through the chapters or tracks on DVD discs, Audio CDs and other discs with the **;** **NEXT** and **PREVIOUS** buttons on the remote or front panel.

- 1 **SKIP NEXT** - To advance to the next chapter or track, press **;** on the remote control or front panel.
- 2 **SKIP PREVIOUS** - Press **;** on the remote control or front panel to skip back to the previous track.

## Using Disc Menus



Most DVDs will automatically display a menu after the disc is inserted. This menu is known as the "root" menu.

- 1 Use the **5 / 6** and **3 / 4** keys on the remote control to navigate the menu to make a selection.
- 2 Press **ENTER** to begin playing the movie.
- 3 To return to previous layers of the menu, use the **RETURN** key.
- 4 To return to the menu after disc play has started, use the **MENU** key.

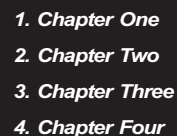

- 5 With SVCD discs, press **PBC** (Playback Control), to enable or disable the PBC function. The PBC function enables a MENU on SVCD discs that support this feature. Select the corresponding number for the Chapter you wish to play with the **NUMBER** keys.

## Slow Motion Playback

This unit supports slow motion playback in the forward direction at three speeds.

- 1 During playback, press the **SLOW** key repeatedly to select a slow motion speed or to resume normal play.

## Frame-By-Frame Step Playback

You can freeze playback on a single frame and then step forward one frame at a time.

- 1 Press the **;** key to freeze playback.
- 2 Press the **;** key to advance one frame. Repeat to continue stepping through the movie frame by frame.
- 3 Press **PLAY** to resume normal playback.

## Muting the Sound

- 1 Press the **MUTE** button on the remote to temporarily cancel the audio signal at any time.
- 2 Press **MUTE** again to resume normal audio.

### ZOOM Playback

Use the ZOOM function to magnify or shrink the image on screen during playback or when paused.

- 1 Press the **ZOOM** key repeatedly to choose a magnification level.
- 2 When the ZOOM function is first activated, directional arrows will appear on screen. During this time, you can use the 5 / 6 and 3 / 4 keys on the remote control to move around the image in order to view the area that is currently off screen. When the arrows disappear from the screen, this function will no longer work.
- 3 Press the **ZOOM** key repeatedly to choose ZOOM OFF to return to normal viewing.

### CM (Commercial) Skip

The **CM SKIP** key lets you “jump” forward at 30-second intervals.

- 1 During playback, press the **CM SKIP** key to “jump” forward at 30-second intervals.

### Multi-Angle Function

Some DVD discs are recorded with multiple viewing angles for certain scenes. When you are viewing a disc that supports this feature, you can choose among the available angles on the disc with the **ANGLE** key.

- 1 Most discs with multi-angle will display an indicator, or angle mark, that alerts the viewer that multiple angles are available for the current scene. When this mark appears on-screen, press the **ANGLE** button to select an angle to view.

### Changing the Audio Track

Most DVD discs are recorded with multiple audio tracks. These can contain multiple languages and different audio formats, such as 5.1Channel, 2 Channel and other languages.

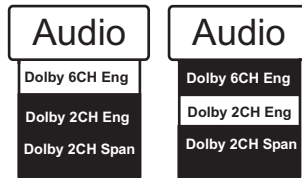

- 1 During playback, press the **AUDIO** button to access the AUDIO MENU.
- 2 Use the 5 / 6 keys to select an audio track and press **ENTER** to confirm.
- 3 Press **AUDIO** to exit the AUDIO MENU.

### Subtitles

Most DVD discs include at least one subtitle track in one language. Subtitles are useful viewing movies in a foreign language or for hearing-impaired viewers.

- 1 During playback, press the **SUBTITLE** button to access the SUBTITLE MENU.
- 2 Use the 5 / 6 keys to select an available language and press **ENTER**. In this example, we have chosen Spanish subtitles.
- 3 To turn off Subtitles, press the **SUBTITLE** key to access the Subtitle Menu. Use the 6 key to select OFF, then press **ENTER**.

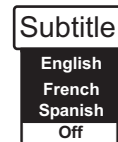

### Displaying Playback Session Information

When playing a DVD or Video CD you can display the current title, chapter/track, elapsed playback time and other useful information with the **DISPLAY** key.

- 1 During playback, press the **DISPLAY** key to view available information.

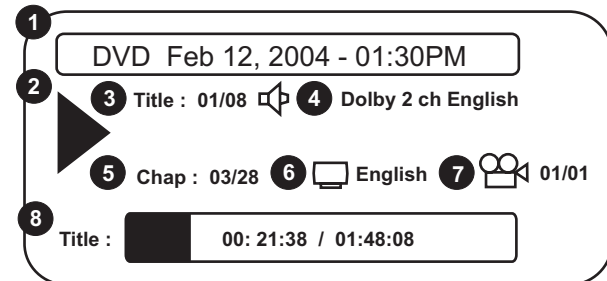

- 1 The type of video or file format displayed. Also displays the Date and Time of the unit.
- 2 Playback action icon designating current status: Play, Pause, Fast Forward, etc.
- 3 Title Number or File Name currently being displayed. Also displays total number of Titles on the disc.
- 4 Audio Track selected.
- 5 Chapter currently being played. Also displays chapters available.
- 6 Subtitle Language currently selected.
- 7 Angle selected and available angles on the disc.
- 8 Current playback and time remaining on the Title.

- 2 Press **DISPLAY** again to exit the menu.

### Jumping to a Chapter or Time Point

The GOTO function provides a convenient way to navigate DVD, Audio CD and other discs by allowing you to select the Title, Chapter/Track or Time to jump to.

- 1 During playback, press the **GOTO** key to bring up the GOTO MENU.

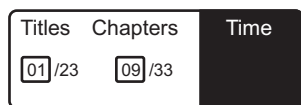

- 2 Use the 3 /4 keys to choose Titles or Chapters. Use the 5 /6 or the **NUMBER** keys to select a Chapter or Title to jump to. Use "**C**" key to clear any unwanted inputs. Press the **ENTER** key to confirm.

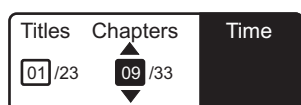

- 3 To jump to a time on the disc, press 4 to select the Time field. Use the 3 /4 or **NUMBER** keys to enter the time. Use the 5 /6 keys to move between to each desired time fields, then press **ENTER** to confirm your selection.

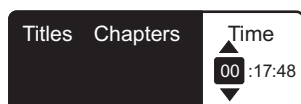

### Repeating a Disc, Title or Chapter

To repeat a segment of a disc, use the **REPEAT 1/ALL** key. On DVDs, you can repeat a Title or Chapter. On VCDs, chapter and disc repeat is supported, but PBC must be disabled first (Press the **PBC** key). Audio CDs also allow repeat of tracks or the entire disc.

- 1 Press **REPEAT 1/ALL** during disc playback to set the Repeat Mode.
- 2 To return to normal playback, press **REPEAT 1/ALL** until the **REPEAT OFF** icon appears on-screen signifying that repeat play is cancelled.

### Repeating a Segment You Define

The **REPEAT A-B** key lets you define your own segments to repeat.

- 1 During playback, when you reach the start of the segment you want to repeat, press the **REPEAT A-B** button. An icon, **REPEAT A**, is displayed on-screen, letting you know that the segment start point has been saved.
- 2 When you reach the end of the segment you want to repeat, press the **REPEAT A-B** button again. The **REPEAT A-B** icon is now displayed on-screen. The segment will now begin repeating.
- 3 To cancel repeat and resume normal playback, press **REPEAT A-B** again. The repeat icon on-screen changes to **REPEAT OFF**.

### Bookmark

The **BOOKMARK** feature is used to mark a point on the disc to come back to later.

- 1 Press the **PAUSE** key to pause playback point in which you wish to add a bookmark before accessing the Bookmark Menu.
- 2 Press the **ENTER** key to create a Bookmark location. This location is created by a time stamp. To create another **BOOKMARK**, use the 5 /6 keys to navigate to the next available **BOOKMARK** location and press the **ENTER** key again.

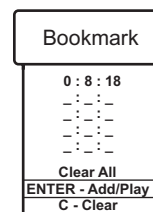

- 3 More controls can be accessed by using the 5 /6 keys to navigate the menu. Select **CLEAR ALL** to remove all saved bookmarks. Use the **ENTER** key to begin playback of your selection. Use the "**C**" key to clear any unwanted individual bookmarks.

### About the Screen Saver

When there is no activity or disc playback remains paused for a period of about 5 minutes, the Screen Saver will load, protecting the television from "screen burn", which could occur if an unusually bright image is displayed on-screen for an extended period of time.

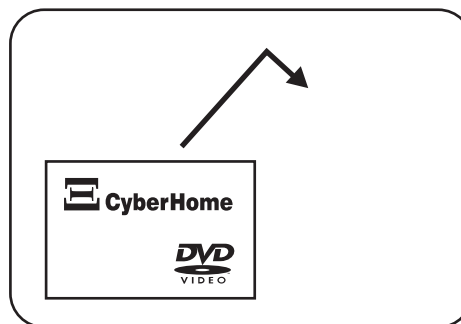

This unit can play an audio CD, JPG and Mp3 file on a disc. A handy on-screen player will appear automatically.

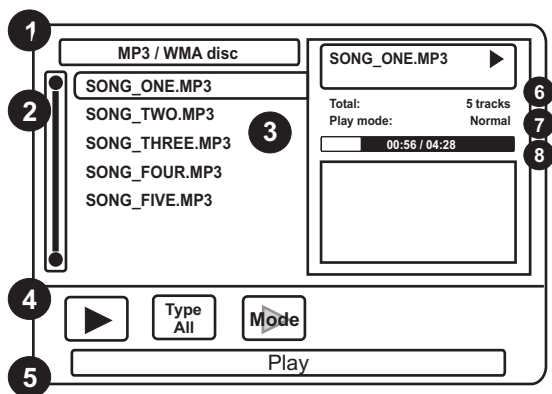

- 1 The file format.
- 2 The display bar for the file list.
- 3 Displays up to 10 music files at one time. Use the 5 /6 keys to navigate this list.
- 4 Use the 3 /4 keys to navigate the Action Menu.
- 5 Displays current and Action Menu functions.
- 6 Displays Total number of music tracks, Percentage of files played and Current Playback Function icon.
- 7 Displays the currently playing file selected play mode.
- 8 Progress bar and total time of the file.

## Action Menu Icons

Press **ENTER** on any file to start the ACTION MENU.



**PLAY** - Begin playback of a file.



**TYPE** - Select the desired file type to be listed on-screen. Choose from picture, music or all.



**PLAY MODE** - Select from available playback modes including Shuffle, Repeat, Normal and more.



**THUMBNAIL PLAY** - Begin thumbnail display playback mode.



**FOLDER MODE** - Switches the FILE DISPLAY MODE to display the folders on a disc. (This option appears only in SPLIT MODE.

ENG

## JPG Images & Slideshows

### Inserting a JPG Disc

- 1 The above screen displaying the files on the disc will automatically begin. Please see above.
- 2 To display a JPG file, use the 5 /6 keys to select a file then press **ENTER** or **PLAY** to display a file.
- 3 To begin a JPG SLIDE SHOW with the image you have selected, use the 4 key and select the MODE icon and press ENTER. From the available menu options, select a playback mode. SLIDE SHOW play mode options include, shuffle, play all, etc.
- 4 Press the MENU or STOP key to exit the slideshow and return to the on-screen player.
- 5 During playback of JPG files, you can use the 5 /6 and 3 /4 keys to rotate either clockwise or counterclockwise.

## MP3 file playback

### Inserting a MP3 Disc

- 1 The disc will automatically begin playback of tracks beginning with the first one.
- 2 Use the 5 /6 keys to select tracks you wish to playback, then press **PLAY** to begin playback. Use the 3 /4 keys to navigate the Action menu items to select other playback features as listed above.

### Notes

This unit supports CD-R/RW discs recorded with JPG and Mp3 files.

- ✍ JPG files must be named with the extension “.JPG”
- ✍ MP3 files must be named with the extension “.Mp3”
- ✍ JPG images must be saved with “standard” encoding, rather than “progressive” encoding.
- ✍ Discs created with personal computers may have problems playing due to differences in recording techniques. Compatibility with all recordable formats is not guaranteed.

## Recording to DVD Discs

With DVD+R/RW recording, you can create your own DVDs from your home movies, favorite TV shows or from other video sources.

### DVD+RW

Think of DVD+RW (DVD+ReWritable) discs as the digital equivalent of your old VHS tapes. Like video tape, DVD+RW discs can be recorded to, erased and re-used. But unlike video tape, DVD+RW discs will retain their crystal-clear digital quality even after being erased and re-recorded over 1000 times! And, this superior quality will not degrade with the passage of time like VHS tapes.

### DVD+R

A lower-cost alternative to DVD+RW, these "Recordable" discs cannot be erased. Once a recording is made to a DVD+R disc, the disc space used by that recording can never be reclaimed. DVD+R discs must be Finalized before they can be played back on standard DVD Players, and once this process is complete, no more recordings can be added. This is an important difference between DVD+R and DVD+RW Discs.

## Recording- Rear Input Connections

**REAR RECORDING INPUTS** - There are (2) recording source inputs on the back panel, (1) S-VIDEO (referred to as "S-VIDEO 1") and (1) Composite Video (referred to as "VIDEO 1"). Note that both of these video inputs share the same stereo audio input.

### Selecting an Input Source

You can easily select the AV input on this unit.

- 1** Connect the desired AV input source.
- 2** Press **SOURCE** and use the 3 / 4 keys to select your desired input source. Press **ENTER**.
- 3** You can now view the content from the AV source you connected to the unit.
- 4** Insert a recordable DVD +R or DVR +RW disc and press **REC** to begin recording.

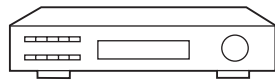

Audio/Video source such as DVD player or VCR with S- Video Out

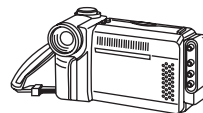

Audio/Video source such as camcorder supporting Composite Video Out

You may choose from the following input sources:

- TV** - The DVD Recorder's built-in TV Tuner allows you to record your favorite TV programs.
- VIDEO IN 1** - The Composite Video Input located at the back of the unit. Used for any video device with Composite Video Out.
- S-VIDEO IN** - Located on the back panel, S-VIDEO provides a better picture than standard Composite Video. Use this input for camcorders or other video devices when possible.
- VIDEO IN 2** - The Composite Video Input on the Front Panel.
- DV IN** - The DV Input on the Front Panel.

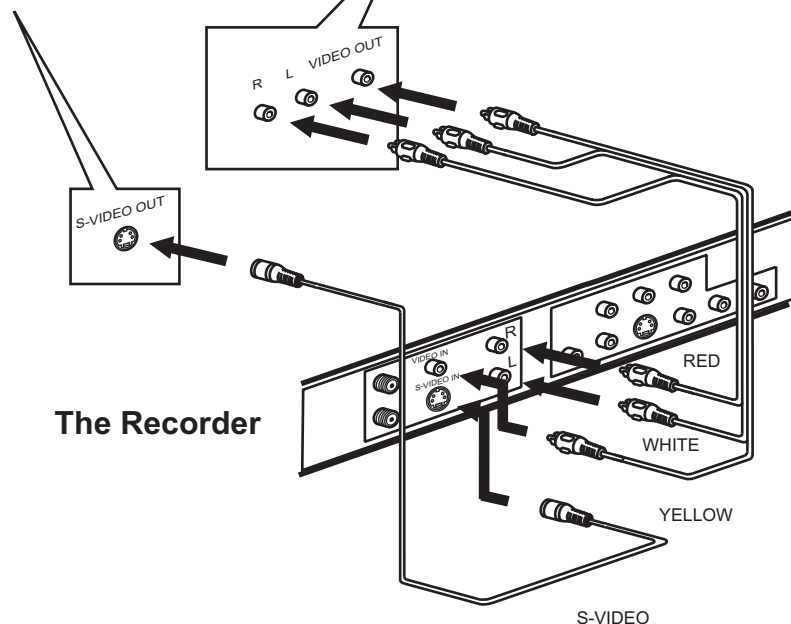

The Recorder

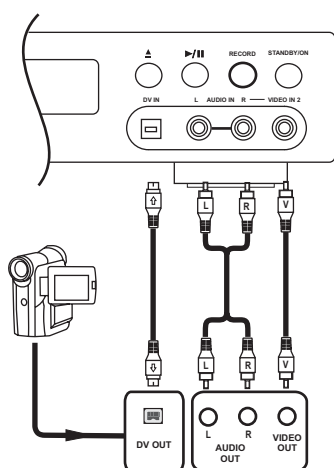

## Controlling a DV Camcorder

You can use this unit's remote to control most camcorders that support the DV interface.

- 1 Connect the camcorder to the DV INPUT using a Digital Video (also called 1394 or Firewire) Cable.
- 2 Press **SOURCE** and use the 3 / 4 keys to select DV IN. Press **ENTER**.
- 3 You can now control the DV camcorder with this unit's remote. Available functions are: **PLAY**, **STOP**, **FF/FR** and **PAUSE**.

## Making a Recording

### Recording TV programs

You can easily record from your TV.

- 1 Press the **POWER** key on the remote control to turn on the unit.
- 2 Insert a recordable DVD disc.
- 3 Press the **SOURCE** key on the remote control and select the **TUNER** input.
- 4 Press the **CH+** or **CH-** keys to select the channel you wish to record.
- 5 Press the **RECORD** key to start recording. Recording continues until you press **STOP** or when the disc is full. The **RECORDING** icon appears on-screen, indicating the recording has begun.

### Stopping a Recording

When you stop a recording, a new Title is created.

- 1 Press **STOP** to end a recording. The **STOP RECORDING** icon appears on screen.
- 2 After a few seconds, as the new Title you just recorded is closed, the **RECORD SUCCESS** icon appears on screen.

## Pausing (CM SKIP) and Resume Recording

You can pause the recorder during a Live Recording.

- 1 Simply press **PAUSE** to temporarily halt recording. The **PAUSE RECORDING** icon appears on screen.
- 2 Press **REC** to resume recording session.
- 3 Another option is to press the **CM SKIP** key which will pause the recording for 30 seconds and automatically resume recording afterwards.

## Specifying the Recording Time

At this point, recording has started with no specific end time, so you'll have to press the **STOP** key to manually end the recording. Alternatively, you can specify the length of the recording in 30 minute intervals by pressing the **REC** key repeatedly.

- 1 Press **REC** repeatedly to set the length of the recording in 30-minute intervals. Choose **TIMEDREC OFF** if you don't want to specify a recording length.

## Finished Recording?

Upon completion of recording to a disc, you must **FINISH** the disc to be able to playback on other players.

- 1 With the completed recorded disc inside, press the **OPEN/CLOSE** key on the remote control or front panel when finished recording.
- 2 A Notification window will appear.
- 3 Select **ENTER** to **FINISH** the disc, or press the **OPEN/CLOSE** key again to eject the disc.

ENG

## Using DISPLAY to View Recording Options

View useful information using **DISPLAY**.



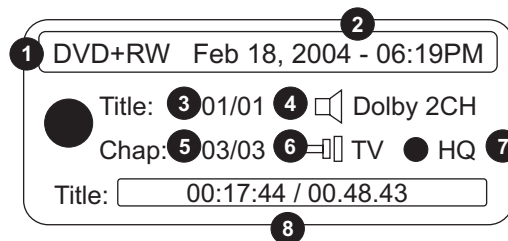

- 1 Press **DISPLAY** while recording. The **DISPLAY MENU** appears as shown.



- 1 **Disc Type** - Disc format: DVD+R or DVD+RW
- 2 **Date and Time** - The system date and time.
- 3 **Title** - Displays Current Title, and Total Titles.
- 4 **Audio Mode** - Type of audio track being recorded.
- 5 **Chapter** - Displays the Current and Total Chapters.
- 6 **Input Source** - Displays selected input source.
- 7 **Record Mode** - Displays recording quality setting.
- 8 **Title** - Displays the length of the Title currently being recorded and time remaining on the disc.

### The Title Screen

When you insert a DVD+RW or DVD+R disc, the Title Screen will appear. The Title Screen displays thumbnail and information for each Title (recording) on the disc. In the Title Screen, you can perform the following functions with your Recordings:

-  **Play Titles or Chapters.**
-  **Delete a Title of your recordings.**
-  **Rename Titles and Disc Label.**
-  **Erase a DVD+RW disc.**

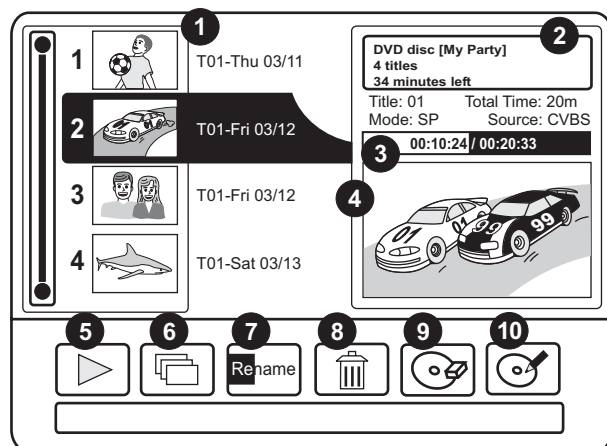

- 1 Thumbnail Images** - Displays an image of the title.
- 2 Disc Information** - Shows the Disc Label name, total number of titles on the disc and recording time remaining.
- 3 Progress Bar** - Shows the current playback point and total length of the current title.
- 4 Title Preview** - The current title is played in this window.
- 5 Play Title** - Begins playback of selected title.
- 6 Chapter Viewer** - See Chapter Previews and Play Chapters.
- 7 Rename Title** - Rename the Title with the On-Screen Keyboard.
- 8 Delete Title** - Delete the current title.
- 9 Erase Disc** - Erase a DVD+RW disc.
- 10 Rename Disc Label** - Rename the Disc Label.

### Playing a Title

- 1** If the Title Screen is not displayed on screen, press **MENU** to bring it back.
- 2** Use the 5 /6 keys to select the title you wish to play and press **PLAY**.
- 3** The Action Menu also can be used to playback a title. Use the 3 /4 keys to select the **PLAY** icon and then press **ENTER**.



- 4** To return to the Title Screen, press **MENU**.

### Playing a Chapter

- 1** Enter the Title Menu. Use the 5 /6 keys to select the title that contains the chapter you wish to play.
- 2** Use the 3 /4 keys to select the **CHAPTER VIEWER** icon and then press **ENTER**.



- 3** Use the 5 /6 keys to select the chapter you wish to play and press **PLAY**.

- 4** Or use the 3 /4 keys to select the **PLAY** icon and then press **ENTER**.



- 5** To return to the Title Screen, press **MENU**.

### Renaming a Title

- 1** Enter the Title Menu. Use the 5 /6 keys to select the Title you wish to rename.
- 2** Use the 3 /4 keys to select the **RENAME TITLE** icon and then press **ENTER**. Use the on-screen keyboard to rename the title.



### Delete a Title

- 1** Enter the Title Menu. Use the 5 /6 keys to select the title you wish to erase.
- 2** Use the 3 /4 keys to select the **DELETE TITLE** icon and then press **ENTER**.



### Erase a Disc

- 1** Enter the Title Menu. Use the 3 /4 keys to select the **ERASE DISC** icon and then press **ENTER**.



### Rename Disc Label

- 1** Enter the Title Menu. Use the 3 /4 keys to select the **RENAME DISC LABEL** icon and then press **ENTER**. Use the on-screen keyboard to rename the title.



### About the On-Screen Keyboard

The On-Screen Keyboard makes it easy to enter Text, Numbers and Various Symbols with your remote control.

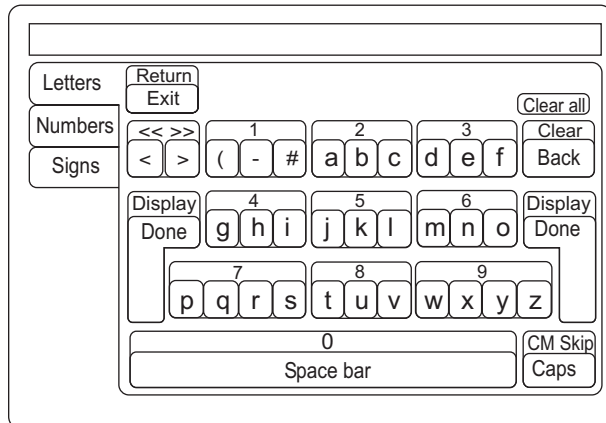

- 1 To select LETTERS, press the 3 key to move to the TABS on the left of the virtual keyboard.

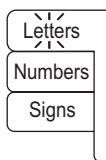

- 2 Use the 5 /6 keys to select other keyboards.
- 3 Press the 4 key to move to the virtual keyboard of your choice.

### Using the On-Screen Keyboard

There are two methods you can use to enter characters with the virtual keyboard:

- 1 Use the **HOT KEYS** - Each character in the Letters and Signs keyboards shows a hot key above it that corresponds to one on the remote control. Press this key repeatedly until the character you wish to enter is highlighted and then press **ENTER**.

For example, to enter the letter "S", press the 7 key four (4) times. Notice that the first letter is automatically capitalized.

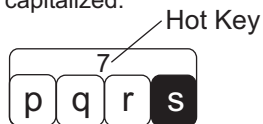

- 2 Use the 5 /6 and 3 /4 keys - Simply use the directional arrow keys to move to the character you wish to insert and then press **ENTER**.

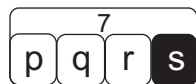

### Deleting Characters

- 1 Press the **C** key or use the 5 /6 and 3 /4 keys to move to **BACK** and press **ENTER**.

### Saving Your Changes

- 1 To save your changes, select **DONE** by pressing **DISPLAY** or using the 5 /6 and 3 /4 keys to select **DONE** and then pressing **ENTER**.

### Scheduled Recordings

Timer Recordings are designed for unattended operation, and will work when the recorder is in Standby Mode.

### Scheduling a Recording

- 1 To Begin programming a scheduled recording, press the **SCHEDULE** button on the remote control This will access the recorder's Schedule Screen.

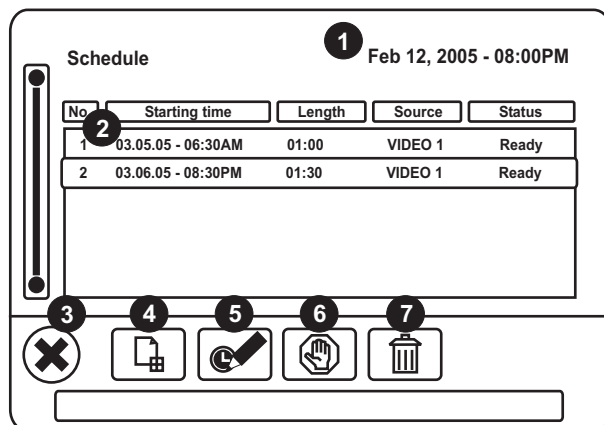

- 1 **Current Time** - Current time of the clock.
  - 2 **Events** - Total scheduled recording event(s).
  - 3 **Close Screen** - To close the Schedule Screen.
  - 4 **Add New Schedule Recording** - Choose to Add a New event to the Schedule.
  - 5 **Edit Schedule** - Choose to Edit the Schedule.
  - 6 **Suspend/Ready\*** - Change the status of the schedule - Ready or Suspended.
  - 7 **Delete** - Delete the current schedule.
- 2 Before any schedules have been entered, the **NEW SCHEDULE RECORDING** screen will appear by default.

New Scheduled Recording	
Start Time:	08:00 PM 03/05/05
End Time:	09:00 PM 03/05/05
Source:	◀ Tuner 36
Recurrence:	Once ▶
Quality:	◀ SP(2 Hours) ▶
<input type="button" value="Add"/> <input type="button" value="Cancel"/>	



### Setting Beginning and Ending Times

- By default, the START and END times are set to the current time and one hour later, respectively. The START and END dates are set to the current date.
- To change a time or date field, use the 5 / 6 and 3 / 4 keys to navigate the screen. To select a field to change, press **ENTER**.
 

08:00 PM
- With Time fields, select the 10's or 1's digit to change, with increments of 10 minutes or 1 minute, respectively.
 

08:05 PM
- Press **ENTER** to save your changes and exit edit mode for the current field.
- Next, select an input source or TV channel to record from with the 3 / 4 keys. For TV channels, use the number keys to specify your selection.

Video 1 ▶

The Recurrence setting indicates when the scheduled recording will take place or repeat.

**ONCE** (No Repeat) - One time recording, specify a Time, Date, etc. This event is deleted after the recording

**DAILY** - The recording is repeated every day and the date setting is ignored.

**WEEKLY** - The recording is repeated once each week on the day specified in the START and END times.

- Select a Recurrence option with the 3 / 4 keys.

◀ Daily ▶

### Setting the Quality Mode

- Specify the Recording Quality mode you wish to use for the recording with the 3 / 4 keys.

HQ(1hour) ▶

### Saving the Schedule

- Select **ADD** and press **ENTER** to add the entry to the schedule list when all parameters are set.  
To Cancel adding a new schedule, use 4 to move to the **CANCEL** field and press **ENTER**.
- To exit the Schedule Screen, press **SCHEDULE**.

### Editing a Saved Schedule

- To change a recording schedule, press the **SCHEDULE** key to access the Schedule Screen.

Schedule					28 Feb 2006 - 08:00PM	
No.	Starting time	Length	Source	Status		
1	03/05/05 - 08:30AM	01:30	1	Ready		
2	Wed - 10:30AM	01:00	Svideo	Ready		

- Use the 5 / 6 keys to select the entry you wish to edit.
- Use the 3 / 4 keys to select the **EDIT RECORDING** icon and press **ENTER**.



- Edit the schedule's settings with the same procedure outlined earlier for new recordings.
- Exit the Schedule Screen at any time by pressing **SCHEDULE**.

### Suspending / Activating a Schedule

Temporarily suspend a recording schedule and then enable it again with the Schedule Screen's Action Menu.

- Press **SCHEDULE** to access the Schedule Menu.
- Use the 5 / 6 keys to select the entry you wish to suspend or activate.
- If the schedule you selected is currently enabled, the **SUSPEND** icon is shown. Use the 3 / 4 keys to select it and press **ENTER** to disable the schedule.



Notice the icon to the left of the schedule number. The **STATUS** will also change to **SUSPEND**.

	2	03.06.05 - 08:30PM	01:30	VIDEO 1	Suspend
--	---	--------------------	-------	---------	---------

To activate a suspended event, select this icon with the 3 / 4 keys and press **ENTER**.



The icon to the left of the schedule disappears and the **STATUS** displays **READY**.

### Deleting a Saved Schedule

- Press **SCHEDULE** to access the Schedule Menu.
- Use the 5 / 6 keys to select the entry you wish to delete.
- Use the 3 / 4 keys to select the **DELETE** icon and press **ENTER**.



- Press **SCHEDULE** to exit the Schedule Screen.

### About the SETUP MENU

The DVD Recorder's SETUP MENU is where various settings are configured, including setting the Clock, Recording Options, Playback Options, Languages, Parental Control Settings and more.

### Using the SETUP MENU

It's easy to change the recorder's settings with the SETUP MENU. To demonstrate, let's change the TV SHAPE setting to 16:9, as you would if you were using the recorder with a WIDESCREEN TV.

- 1 Press **SETUP** to enter the SETUP MENU.

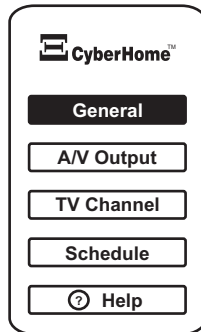

- 2 Use the 5 /6 keys and press **ENTER** on the desired feature. A sub-menu appears. (At this point, you could return to the main menu with the 3 key.)

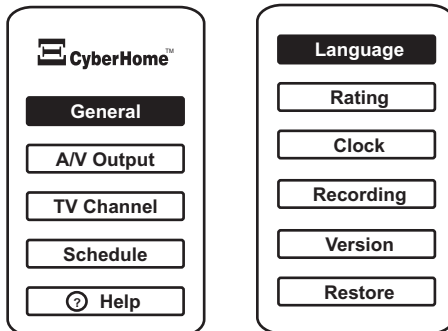

- 3 Select the desired sub features with the 5 /6 keys and use the 4 key to navigate.
- 4 To change or select features, use the 5 /6 and 3 /4 keys to select an option. Press the 3 key to return to a previous level and the **SETUP** key to exit altogether.

#### Note

Depending upon the disc, some Setup Menu selections are not available.

### General - Language Settings

The DVD Recorder's language setup options including OSD, menu, audio and subtitles.

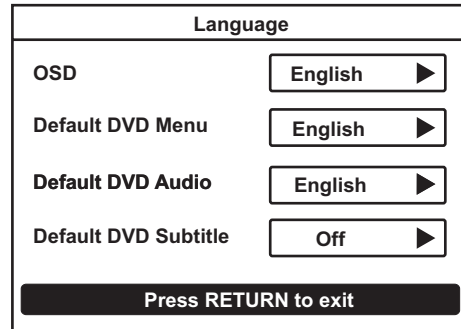

#### OSD

Default setting: **ENGLISH**

Sets the language used by the SETUP MENU and ON-SCREEN DISPLAY. **ENGLISH** (Default) and **SPANISH** are supported.

#### Default DVD Menu

Default setting: **ENGLISH**

Sets the default language used by DVD Menus. As an example, if a DVD disc contains multiple menu languages, such as Spanish and English, and this setting is set to **SPANISH**, then the Spanish menu will be used. The DVD must support multiple menu languages for this setting to work. Choices are: **ENGLISH**, **SPANISH** and **FRENCH**.

ENG

#### Default DVD Audio

Default setting: **ENGLISH**

Default setting: **ENGLISH**

Sets the default audio track used by DVDs. For example, if a DVD disc contains multiple audio tracks, such as Spanish and English, and this setting is set to **SPANISH**, then the Spanish audio track will play as the default. The DVD must support multiple menu languages for this setting to work. Choices are: **ENGLISH**, **SPANISH** and **FRENCH**.

#### Default DVD Subtitles

Default setting: **OFF**

Default setting: **OFF**

Sets the default subtitle language used by DVDs. For example, if a DVD disc supports multiple subtitle languages, such as Spanish and English, and this setting is set to **SPANISH**, then Spanish subtitles will be displayed by default. The DVD must support the language selected for this setting to work. Choices are: **ENGLISH**, **SPANISH**, **FRENCH** and **OFF**.

### General - Rating

Parental Rating	
Password :	<input type="text"/>
Level :	◀ 8. Adult
Change Password :	<input type="text"/>
<b>Press RETURN to exit</b>	

- 2 Move to the Rating field with the 6 key.
- 3 Use the 3 /4 keys to select a Rating Level.
- 4 Use the 6 key to move to OK and press **ENTER**.

### Defining and Changing the Password

You can setup your own USER PASSWORD to use in addition to the built-in FACTORY PASSWORD, and then change this value at any time. This is useful to give another party temporary access to the parental control settings.

Change Password	
Old password:	<input type="text" value="****"/>
New password:	<input type="text"/>
Confirm password:	<input type="text"/>
<input type="button" value="Ok"/> <input type="button" value="Cancel"/>	

- 1 The first time you define a user password, enter the factory password, **3351**, in the OLD PASSWORD field - the factory password is not changed. After you have defined a user password, you would enter that value in this field. \*If you forget the value of your user password later, you can always use the factory password to change the value.
- 2 Move to the NEW PASSWORD with the 6 key.
- 3 Use the **NUMBER** keys to enter your new user password using a maximum of 4 digits.
- 4 Move to the CONFIRM PASSWORD with the 6 key.
- 5 Use the **NUMBER** keys to enter your new user password using a maximum of 4 digits.
- 6 Use the 6 key to move to OK and press **ENTER**.

### Parental Options

Default setting: **8. ADULT**

Your DVD Player features a Parental Control option. By default, this option is set to the **ADULT** level, which will allow play of all discs. Available options include:

Rating	Description
1. Kid Safe	Suitable for all audiences.
2. G	Suitable for general audiences.
3. PG	Parental guidance suggested.
4. PG-13	Parental guidance suggested, unsuitable for children under 13.
5. PG-R	Parental Guidance Recommended - implications or very brief discreet language or situations.
6. R	Restricted, violence, adult language and situation unsuitable for young viewers.
7. NC-17	Adult theme or content, not suitable for children under 17.
8. Adult	Adult themes, language and nudity.

### Security Note

Remember to keep in mind that since the MASTER PASSWORD is listed above, your player may not be secure if this manual is accessible by your children.

### Changing the Parental Setting

Parental Rating	
Password :	<input type="text"/>
Level :	◀ 8. Adult
Change Password :	<input type="text"/>
<b>Press RETURN to exit</b>	

- 1 First, you must enter a valid password. If you have defined your own user password, enter that value. Otherwise, use the factory password: **3351**.

### General - Clock

Clock	
Clock Settings	<input type="text" value="06:55 PM"/>
Date Settings	<input type="text" value="03.02.05"/>
Time Format:	<input type="text" value="12 HR"/> ▶
<b>Press RETURN to exit</b>	

The time and Date values to determine when to begin and end Scheduled Recordings.

### Time and Date Settings

- 1 Use the 5 /6 and 3 /4 keys to select a time or date field to change.
- 2 To edit a field, press **ENTER**.
- 3 Use the 5 /6 keys to increase or decrease the value of the field.
- 4 To exit a field, press **ENTER**.
- 5 Press **SETUP** to exit the CLOCK SETTINGS MENU.

### Time Format

Select either 12HR (normal civilian time) or 24HR (military time) time mode.

- 1 Use the 5 /6 to select the Hour Mode field.
- 2 To edit a field, press **ENTER**.
- 3 Use the 3 /4 keys to select an option.
- 4 Press **SETUP** to exit the CLOCK SETTINGS MENU.

### General - Recording

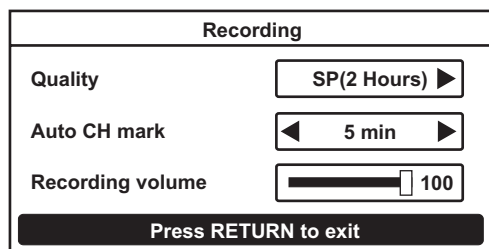

### Recording Quality Mode

Default setting: **HQ (High Quality)**

The Quality setting determines the quality of your recordings as well as the maximum amount of video you can record on a disc. Not surprisingly, the higher the quality, the less video can be recorded.

Mode	Quality	Max Time
<b>HQ</b> (High Quality)	Highest	1 HR
<b>SP</b> (Standard Play)	Excellent	2 HRs
<b>LP</b> (Long Play)	Very Good	3 HRs
<b>EP</b> (Extended Play)	Better than VHS	4 HRs
<b>EP+</b> (Extended Play+)	Equal to VHS	7 HRs
<b>SLP</b> (Super-Long Play)	Lower than VHS	8 Hrs

- 1 Use the 3 /4 keys to select the QUALITY setting you wish to use.

- 2 Press **SETUP** to exit the RECORDING MENU.

### Chapter Mark

Default setting: **5 min**

Control whether or not Chapter Markers are automatically inserted during your recordings. You can select the interval from **5, 10** or **15** minutes, or turn this feature **OFF**.

- 1 Use the 3 /4 keys to select an option.

- 2 Press **SETUP** to exit the RECORDING MENU.

### Recording Audio Volume

Default setting: **100**

Use this setting to adjust the volume of the audio for your recordings. The default setting of 100 sends 100% of the signal from your input to the recording. You can decrease this value if you wish, all the way to **0** which will result in no sound on the recording.

- 1 Use the 3 /4 keys to decrease/increase the audio volume.

- 2 Press **SETUP** to exit the RECORDING MENU.

### General - Version

Displays various versions of the unit.

ENG

### General - Restore

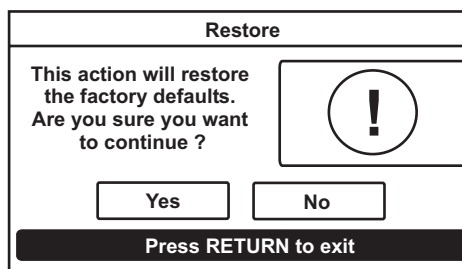

Selecting Yes will restore factory defaults to your unit.

### A/V Output - Video

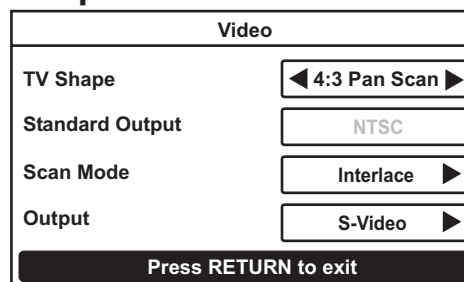

## TV Shape (Aspect Ratio)

Default setting: **4:3 Pan Scan**

By default, this option is set for normal TVs with 4:3 aspect ratio. Unless you're sure you have a WIDESCREEN TV, do not change this setting. The 4:3 Letter Box setting is meant to enable the "Letterbox" view on DVDs that contain both Letterbox and Pan/Scan versions. If you are using a wide screen TV, set this option to **16:9** to match the aspect ratio of your TV.

- 1 Use the 3 /4 keys to select an option.
- 2 Press **SETUP** to exit.

## Standard Output

Default setting: **NTSC**

Your DVD Player will work with TVs based on the NTSC. NTSC is the standard TV system in the USA and others.

## Scan Mode

Default setting: **Interlace**

Normal TVs scan only in "interlaced" mode, because the odd and even lines are interlaced together in alternate scans. Progressive Scan is a scanning method offered on high-end TVs.

### Caution

Do not change the Scan Mode setting unless you are sure that your TV supports Progressive Scan.

- 1 If you have a P-SCAN TV, use the 4 key to change the scan mode to **Progressive**. A notification will appear, if you do not have P-SCAN TV, the picture will be restored to your previous setting.

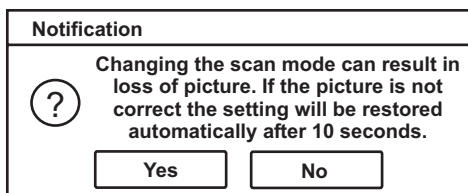

- 2 Press **SETUP** to exit the VIDEO MENU.

## Output

Default setting: **S-Video**

Your DVD Player will work with televisions supporting various video inputs including composite, S-Video, component and Progressive Scan.

- 1 When using the composite or S-Video connection, select **S-Video**.
- 2 If you plan to use the component connection, use the 4 key to change the output to **Component**.
- 3 Press **SETUP** to exit the VIDEO MENU.

## A/V Output - Picture

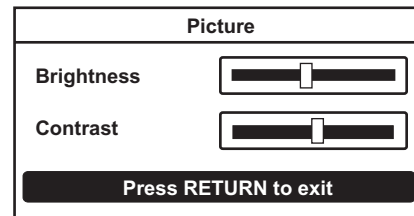

- 1 Use the 5 /6 keys to select Brightness or Contrast and the 3 /4 keys to decrease or increase the value.

## A/V Output - Audio

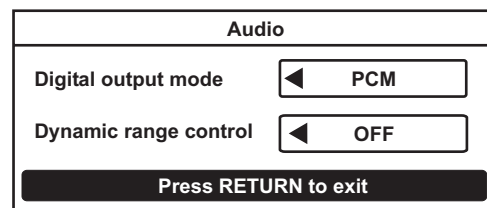

## Digital Output Mode

Default setting: **RAW**

Determines the audio format output by the Optical and Coaxial Digital Audio Output. When playing a Dolby 5.1 soundtrack, leave the setting on **RAW** to output the encoded digital signal to a Digital Receiver with a Dolby 5.1 Decoder. If your receiver is not capable of decoding a Dolby signal, use the **PCM** setting.

When playing CDs, leave this setting at **PCM** to output a stereo signal on the Digital Output.

- 1 Use the 3 /4 keys to select an option.
- 2 Press **SETUP** to exit the AUDIO MENU.

## Dynamic Range Control

Default setting: **OFF**

Dynamic Range Control, also called "Midnight Mode" reduces the variations between loud and soft sounds in DVD movies. This lets you turn the volume up to hear softer sounds and dialog, and not worry about extremely loud scenes disturbing others.

- 1 Use the 3 /4 keys to select OFF or ON.
- 2 Press **SETUP** to exit the AUDIO MENU.

## TV Channel Setup

AUTO SCAN automatically scans for available channels. The unit saves those channels received at sufficient signal strength. This subject was discussed earlier. Further topics include skipping/showing channels.

### Set Channels

Here is where you can customize your channel list by SKIPPING or SHOWING any channel you choose.

- 1 Select the TV CHANNEL option from the SETUP MENU and press **ENTER**. You will see a list of all possible channels. The SKIPPED icon to the right of a channel means it was not detected during the AUTO SCAN.

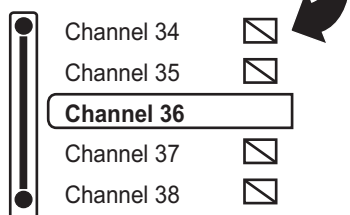

- 2 Use the 5 /6 keys to select a channel you wish to SKIP and press **ENTER**. The SKIPPED icon appears to the right of the channel, letting you know that it will no longer be accessible when you scan through the channels with the 5 /6 keys while watching TV. You can, however, select any channel directly with the **NUMBER** keys.

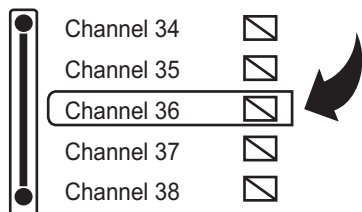

- 3 To show any channel again after it has been skipped, simply select the channel and press the key to select the "SKIP ITEM" icon and press **ENTER**. The SKIPPED icon is removed.

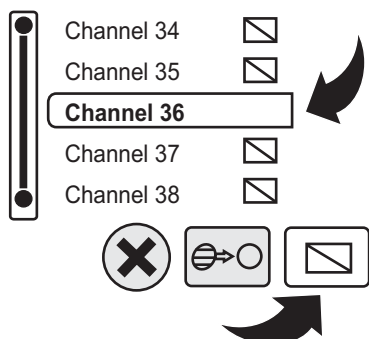

- 4 Press **SETUP** to exit the SETUP MENU.

## HELP Menu

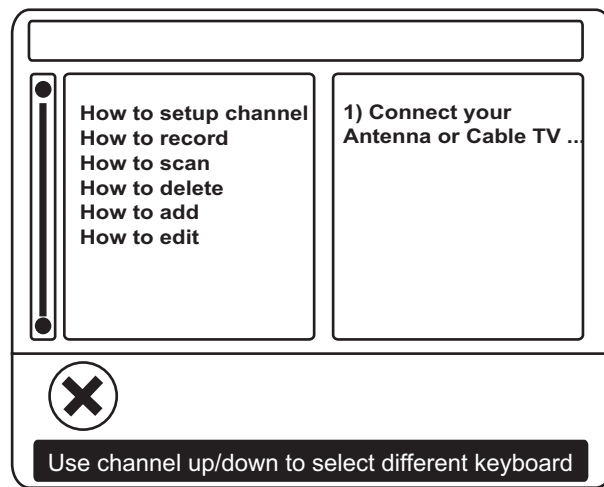

### Help Topic

You can use this friendly feature to easily access step-by-step instructions and other helpful information on various subjects related to your unit.

- 1 Press **SETUP**, and use the 5 /6 keys to select **HELP** and press **ENTER**.
- 2 Use the 5 /6 keys to select a HELP topic. Use the 3 /4 keys to navigate between the windows and the 5 /6 keys to scroll through content.
- 3 Press **ENTER** to exit the HELP menu and **SETUP** to exit.

ENG

<p><b>The DVD Recorder Does Not Power On</b></p>	<ul style="list-style-type: none"> <li>✎ The AC Power cord may be loose or not plugged in. Make sure the power cord is secure in the AC socket and the connector on the back of the player.</li> <li>✎ The unit may be in Standby Mode. Turn the player on with the remote POWER button, or if you are using a power strip, make sure the switch is switched ON.</li> <li>✎ There must be a pause between powering the unit down and back on of a few seconds.</li> </ul>
<p><b>A Specific Disc Does Not Play</b></p>	<ul style="list-style-type: none"> <li>✎ The disc may be dirty. Try cleaning the disc.</li> <li>✎ Make sure the disc is not in upside-down</li> <li>✎ The REGION CODE of the disc may not match that of the player. In this case, the disc cannot be used.</li> </ul>
<p><b>The Remote Control Does Not Function</b></p>	<ul style="list-style-type: none"> <li>✎ Make sure you're aiming the remote directly at the player's remote sensor, located in the front display.</li> <li>✎ Make sure there are no obstacles between the remote and the player.</li> <li>✎ The batteries may be drained. Try changing the batteries in the remote.</li> <li>✎ You could be using the remote too far away. Try within 4 meters of the player.</li> </ul>
<p><b>There is No Picture on the TV Screen</b></p>	<ul style="list-style-type: none"> <li>✎ Make sure the connections from the player to the TV are secure.</li> <li>✎ Verify that the TV's channel is set to match the video input you're using. Refer to the TV's documentation. On most TVs the "Aux In", "Video In" or "A/V In" channel should match the video input connector.</li> <li>✎ If you're using the S-Video connector, the TV may have a separate input channel for this type.</li> </ul>
<p><b>The Picture Appears Stretched or Squeezed</b></p>	<ul style="list-style-type: none"> <li>✎ The Video Aspect Ratio may be set wrong for your Television type.</li> <li>✎ Enter the SETUP MENU and select the A/V OUTPUT 4 VIDEO menu. Try changing the TV SHAPE setting to 4:3 PanScan (Pan &amp; Scan) if you are using a standard TV, or 16:9 Wide if your TV is a widescreen type.</li> </ul>
<p><b>Live Recording Will Not Start</b></p>	<ul style="list-style-type: none"> <li>✎ The Video Input Source may be protected with MacroVision Copy Protection.</li> <li>✎ The disc may already contain recordings of a different TV System type - PAL or NTSC. If the disc already contains a PAL recording, you cannot record from an NTSC source, and vice versa.</li> <li>✎ The maximum number of titles or chapters may have been reached.</li> <li>✎ If the disc is a DVD+R, it may already be FINALIZED.</li> </ul>
<p><b>The Disc Cannot be Erased</b></p>	<ul style="list-style-type: none"> <li>✎ The disc is not a DVD+RW disc.</li> <li>✎ The disc may be dirty. Try cleaning the disc.</li> </ul>
<p><b>Recordings Do Not Play on Other DVD Players</b></p>	<ul style="list-style-type: none"> <li>✎ If the disc is a DVD+R, make sure it has been FINALIZED.</li> <li>✎ The DVD Player may not support DVD+R/RW discs.</li> </ul>
<p><b>Timer Recording Does Not Begin as Scheduled</b></p>	<ul style="list-style-type: none"> <li>✎ The Time/Date is invalid or conflicts with another schedule.</li> <li>✎ The Time/Date settings of the Recorder are incorrect. Set the Time/Date in SETUP.</li> <li>✎ The specified Video Input Source is unavailable.</li> <li>✎ The disc is out of space.</li> </ul>
<p><b>The Disc Doesn't Eject</b></p>	<ul style="list-style-type: none"> <li>✎ If the player is in Standby Mode with the glowing LED to the left of the disc tray, the disc will not eject. Turn the player on with the Remote Control and then eject the disc.</li> </ul>
<p><b>Distorted Picture when Connected to a VCR or VCR/Combo TV</b></p>	<ul style="list-style-type: none"> <li>✎ This DVD Recorder is built with Macrovision copy-protection. This will distort the signal when used with VCRs. Connect the player directly to the TV. Some VCR/TV combos may be incompatible with DVD players.</li> </ul>

<b>Disc Types Supported</b>	<b>Playback</b>	DVD+RW, DVD+R, DVD-RW, DVD-R, DVD-Video, VCD/SVCD, CD-Audio, CD-R/RW
	<b>Recording</b>	DVD+RW and DVD+R
<b>Recording</b>	<b>Media</b>	DVD+RW and DVD+R
	<b>Diameter / Capacity</b>	12cm / 4.7GB, 8cm/1.4 GB
	<b>Recording Time</b>	Maximum 8 Hours (SLP Mode)
	<b>TV Systems</b>	NTSC
	<b>Resolution</b>	720x480 NTSC
	<b>Recording Features</b>	Pause Record, Auto-Insert Chapter, Index Screen Navigator, Multiple Quality Modes
	<b>Editing Features</b>	Erase Disc, Finalize DVD+R, Delete Title, Edit Volume Label, Rename Title
<b>DVD Playback</b>	<b>Playback Modes</b>	Fast Forward / Reverse, Slow Motion Playback, Repeat Playback (Chapter/Title/Disc & A-B)
	<b>Images &amp; Music</b>	MP3 Player with custom play list, repeat & shuffle modes JPG Slideshow with Thumbnail preview
<b>Video Performance</b>	<b>DA / AD Converter</b>	10-bit / 9-bit
	<b>Video Outputs</b>	Composite, S-Video, Component (Y, Pb, Pr)
	<b>Laser</b>	650nm
<b>Audio Performance</b>	<b>DA / AD Converter</b>	24-bit / 24-bit
	<b>DVD Linear Sound</b>	48kHz Sampling - 4Hz to 22kHz / 96kHz Sampling - 4Hz to 44kHz
	<b>Audio CD</b>	4Hz to 20kHz
	<b>Signal to Noise Ratio</b>	>90dB
	<b>Audio Dynamic Range</b>	>90dB
	<b>Harmonic Distortion</b>	< 0.001% (W.PEAK)
<b>Input Connections</b>	<b>S-Video</b>	Mini DIN 4-Pin (75 Ohm) (Rear)
	<b>Composite Video</b>	One Pin Jack, 1Vp-p (75 Ohm) (Front/Rear)
	<b>Analog Audio (Stereo)</b>	2.0VRMS (470 Ohm) x2 (Front/Rear)
	<b>DV (Digital Video)</b>	DV IN 1394 Standard Connector (Front)
<b>Output Connections</b>	<b>Component Video</b>	Y - 1.0Vp-p (75 Ohm), Negative Sync / Pb/Pr - .7Vp-p (75 Ohm)
	<b>S-Video</b>	Mini DIN 4-Pin (75 Ohm)
	<b>Composite Video</b>	One Pin Jack, 1Vp-p (75 Ohm)
	<b>Coaxial Digital</b>	One Pin Jack, .5Vp-p (75 Ohm)
	<b>Analog Audio (Stereo)</b>	2.0VRMS (470 Ohm)
<b>Physical</b>	<b>Operating Conditions</b>	5° C to 35° C
	<b>Power Supply</b>	AC 100V~230V, 50/60Hz
	<b>Dimensions</b>	45mm x 350mm x 230mm (H x L x D)
	<b>Weight</b>	4lb 9 oz / 2.07kg

ENG

Specifications are subject to change without notice. While due caution has been exercised in the production of this document, inadvertent technical inaccuracies or typographical errors are possible and unintentional. While all efforts have been made to ensure accuracy, CyberHome Entertainment will not be held liable for any inaccuracies or errors in the information contained herein. Part# DVR 1600 G - ENGLISH







## Garantía Limitada

1. ¿QUÉ CUBRE ESTA GARANTÍA? Esta garantía cubre cualquier defecto o mal funcionamiento en su nueva grabadora de DVD CyberHome.

2. ¿CUÁNTO DURA EL PERÍODO DE COBERTURA? Esta garantía es válida para reparaciones de la siguiente manera: Tres (3) meses sin cargo, por mano de obra, y hasta un (1) año desde la fecha de compra, por los componentes.

3. ¿QUÉ HARÁ CYBERHOME?

**MANO DE OBRA:** Si se determina que el producto es defectuoso dentro de tres (3) meses de la fecha de compra, CyberHome lo reparará o reemplazará sin cargo. Una vez pasado el período de tres (3) meses, Ud. será responsable por cualquier costo de mano de obra.

**COMPONENTES:** Si la reparación es realizada por un técnico de CyberHome, se cubre el costo de los componentes hasta un (1) año desde la fecha de compra. CyberHome no reparará ni reemplazará componentes defectuosos a menos que el trabajo sea realizado por un técnico de CyberHome.

Se deberá proveer una prueba de compra, verificada con una boleta de venta o un recibo, en el momento en que se requiera el servicio de reparaciones de la garantía.

4. ¿QUE NO CUBRE ESTA GARANTÍA? Cualquier daño o problema que resulte de la mala utilización, el abuso o sucesos de fuerza mayor (como inundación) no están cubiertos. Esta garantía no permite recuperos por daños fortuitos o consecuentes. Algunos estados no admiten la exclusión o limitación de los daños fortuitos o consecuentes, por lo tanto la limitación precedente puede no aplicarse en su caso.

5. ¿CÓMO DEBE TRAMITAR UNA REPARACIÓN? Se le debe entregar un número de Autorización de Devolución de Mercadería (ADM en español, "RMA" en inglés) de parte del Centro de Atención al Cliente de CyberHome. Para recibir un ADM, contacte el servicio al cliente al 1-888-302-2727 o por correo electrónico a [support@cyberhome.com](mailto:support@cyberhome.com). Contra el recibo de un número ADM, usted debe enviar el producto, con el correo prepago a:

CyberHome Service Center  
48350 Fremont Blvd.  
Fremont, CA 94538  
RMA #

El número de ADM (RMA#) debe ser visible en el exterior del paquete, de manera que CyberHome acepte el envío del producto devuelto.

6. ¿CÓMO SE APLICA LA LEY ESTATAL? Esta garantía le otorga derechos legales específicos, y puede también tener otros, los cuales varían según el estado.

**CYBERHOME NO OFRECE REEMBOLSOS.**

**LA GARANTÍA RESULTA INVÁLIDA SI EL PRODUCTO ES MODIFICADO, ALTERADO O ABIERTO.**

**CYBERHOME RECOMIENDA COLOCAR LA UNIDAD EN UN ÁREA BIEN VENTILADA.**

Se realizan cambios periódicos a nuestra garantía. Por favor, contacte nuestro servicio al cliente o visite nuestro sitio web en: [www.cyberhome.com](http://www.cyberhome.com) para obtener la información más reciente con respecto a su producto o garantía.



### Explicación de los Símbolos de Advertencia



El signo de admiración dentro de un triángulo equilátero tiene como propósito alertar al usuario sobre la presencia de instrucciones importantes de operación y mantenimiento en la literatura que acompaña al artefacto.



El símbolo del rayo con punta de flecha dentro de un triángulo equilátero tiene como propósito alertar al usuario sobre la presencia de voltaje peligroso sin aislar dentro del producto, cuya magnitud puede ser suficiente para constituir un riesgo de descarga eléctrica a personas.

	<div style="background-color: black; color: white; padding: 5px; text-align: center; font-weight: bold; font-size: 0.8em;"> <b>PRECAUCIÓN</b>                  RIESGO DE DESCARGA ELÉCTRICA                  NO ABRIR             </div>	
<p><b>PRECAUCIÓN: PARA REDUCIR EL RIESGO DE DESCARGA ELÉCTRICA, NO REMOVER LA TAPA (O LA TAPA TRASERA). NO HAY PARTES EN EL INTERIOR QUE PUEDAN SER REPARADAS POR EL USUARIO.</b></p>		
<p><b>ADVERTENCIA: PARA REDUCIR EL RIESGO DE INCENDIO, DESCARGA ELÉCTRICA O INTERFERENCIAS MOLESTAS, NO EXPONER ESTE ARTEFACTO A LA LLUVIA O LA HUMEDAD, Y UTILIZAR SÓLO LOS ACCESORIOS RECOMENDADOS.</b></p>		

### Instrucciones de Seguridad

- ✍ **Lea estas instrucciones** - Al usar esta unidad, se deberían seguir siempre las precauciones básicas esbozadas en esta sección.
- ✍ **Conserve estas instrucciones** - Guarde el manual del usuario para referencia futura.
- ✍ **Siga todas las advertencias** - Obedezca todas las etiquetas de advertencia en el producto, y las instrucciones de seguridad en este manual.
- ✍ **Siga todas las instrucciones** - Apéguese a las instrucciones esbozadas en este manual y en la unidad.
- ✍ Limpie sólo con un paño seco - Desenchufe la unidad antes de limpiar. No utilice ningún líquido o detergente para la limpieza.
- ✍ No obstruya ninguna abertura de ventilación. Instalar de acuerdo a las instrucciones del fabricante.
- ✍ No instale cerca de ninguna fuente de calor como radiadores, placas térmicas, estufas u otros aparatos (incluyendo amplificadores) que produzcan calor.
- ✍ No deje de lado el fin de seguridad que tiene el enchufe polarizado. Un enchufe polarizado tiene dos patas con una más ancha que la otra. Se provee esta pata más ancha por su seguridad. Si el enchufe provisto no encaja en su tomacorriente, consulte un electricista para reemplazar el tomacorriente obsoleto.
- ✍ Proteja el cable de alimentación para que no sea pisoteado o mordido, especialmente en los enchufes, receptáculos, y el punto en el cual salen del aparato.
- ✍ Utilice sólo aditamentos/accesorios especificados por el fabricante.
- ✍ El aparato no deberá ser expuesto a goteo o salpicaduras, y ningún objeto lleno con líquido, como jarrones, deberá ser colocados sobre el aparato.
- ✍ No ponga objetos extraños en la bandeja de disco.
- ✍ Mantener lejos de agua e imanes.
- ✍ Mantenga la unidad lejos de floreros, tinas, lavabos, etc. Si se derraman líquidos dentro de la unidad, podrían ocurrir serios daños.

- ✍ Use sólo con el carro, la base, el trípode, el soporte o la mesa especificada por el fabricante, o vendida con el aparato. Cuando se utilice un carro, tenga precaución al mover la combinación carro/aparato para evitar daños por vuelco.
- ✍ Desenchufe este aparato durante tormentas eléctricas o cuando no se use por períodos prolongados.
- ✍ Consulte toda reparación con personal especializado. Se requieren reparaciones cuando el aparato ha sido dañado de cualquier manera, como cuando se daña el cable de alimentación o el enchufe, se ha derramado líquido, han caído objetos dentro del aparato, el aparato ha sido expuesto a la lluvia o humedad, o cuando la unidad no opera normalmente, o se ha caído.
- ✍ Protección del cable de alimentación Para evitar cualquier mal funcionamiento de la unidad y para protegerla contra descargas eléctricas, incendio o daños a personas, por favor siga estas instrucciones:
  - ✍ Asegure firmemente el enchufe al conectar o desconectar a esta unidad el cable de alimentación AC (corriente alterna).
  - ✍ Mantenga el cable de alimentación AC apartado de artefactos de calefacción.
  - ✍ No conecte ni desconecte el cable de alimentación AC con las manos mojadas.
  - ✍ Nunca ponga ningún objeto pesado sobre el cable de alimentación AC.
  - ✍ No intente reparar o reconstruir de ninguna forma el cable de alimentación AC.
  - ✍ Quite el polvo, la suciedad, etc. del enchufe regularmente.
  - ✍ Si la unidad se ha caído o dañado de algún otro modo, apáguela y desconecte el cable de alimentación AC.
  - ✍ Si la unidad emana humo, olores o emite ruidos, apáguela y desconecte el cable de alimentación AC.
- ✍ Ubicación - Evite ubicar la unidad en zonas expuestas directamente a la luz solar, radiadores de calor, automóviles cerrados, altas temperaturas (más de 35° C (95° F)), humedad alta (más del 90%), polvo excesivo, vibraciones, impactos o donde la superficie esté inclinada, pues los componentes internos pueden resultar severamente dañados.
- ✍ Períodos de desuso Cuando la unidad no sea utilizada, apáguela.
- ✍ Cuando la unidad se mantenga en desuso por un largo período, debe ser desenchufada del tomacorriente AC hogareño.
- ✍ No introducir dedos u otros objetos Tocar los componentes internos de esta unidad es peligroso y puede causar serios daños a la unidad. No intente desarmar la unidad.
- ✍ Mantenga objetos magnéticos tales como parlantes distantes del reproductor.
- ✍ Apilado Ubique la unidad en posición horizontal y no coloque nada pesado sobre ella.
- ✍ No ubique la unidad sobre amplificadores u otros equipos que puedan calentarse.
- ✍ Condensación Puede formarse humedad en los lentes en los siguientes casos: a) Inmediatamente después de que un calentador ha sido encendido; b) En una habitación con mucho vapor o muy húmeda; c) La unidad es trasladada de un ambiente frío a otro cálido.
- ✍ Si se forma humedad dentro de esta unidad, puede no funcionar correctamente. En este caso, apáguela y espere alrededor de una hora para que se evapore la humedad.
- ✍ Interferencia de ruido cuando se recibe una transmisión dependiendo de las condiciones de recepción del televisor, puede aparecer interferencia en la pantalla del mismo mientras está viendo una transmisión televisiva, si la unidad está encendida. Este no es un mal funcionamiento de la unidad o del televisor. Para mirar una transmisión televisiva, apague esta unidad.
- ✍ Precaución La realización de controles o ajustes, o la ejecución de procedimientos diferentes a los aquí especificados puede resultar en exposición peligrosa a la radiación.



ES

**GUARDE ESTAS INSTRUCCIONES**

## El Grabador de DVD DVR 1600 con Salida de Video con Barrido Progresivo

### Características de Grabación

- ✍ Funciones de Grabación en Vivo y con Timer.
- ✍ Modos Múltiples de Grabación, HQ, SP, LP, EP, EP+, SLP.
- ✍ Más de 8 Horas de Grabación en un Disco DVD+R/RW.
- ✍ El Navegador de Títulos de Discos en Pantalla le Otorga un Rápido y Fácil Acceso a sus Grabaciones.
- ✍ Sintonizador de TV Incorporado.
- ✍ Entradas de Audio y Video Frontales y Traseras.
- ✍ Entrada de Video Digital DV y Control de Cámara.
- ✍ Borra/Renombrar Títulos.
- ✍ Inserción Automática de Marcadores de Capítulos.
- ✍ Sus grabaciones pueden reproducirse en la mayoría de los Reproductores de DVD.

### Características de Reproducción

- ✍ Reproduce los formatos DVD, SVCD/VCD, MPG, JPG y CD de Audio.
- ✍ Avance y Retroceso Rápido
- ✍ Reproduce en Cámara Lenta, Avance Cuadro por Cuadro.
- ✍ Repite la Reproducción (Capítulo/Título/Disco y A-B).
- ✍ Restringe la reproducción por Calificaciones, Contraseña Definida por el Usuario, Cambio de Contraseña.
- ✍ Reproductor de MP3 con lista de reproducción personalizable y modos de repetición y reproducción aleatoria.
- ✍ Muestra JPG como diapositivas con vista previa.
- ✍ Zoom de hasta 4X con Paneo.

### Controlando los Contenidos del Paquete

Además de la Grabadora de DVD, su paquete debe contener los siguientes accesorios. Controle cuidadosamente los contenidos del paquete, pues algunos ítems pueden encontrarse bajo la goma espuma de empaque.

- 1 Control remoto con pila
- 2 Cable A/V (Video, Audio Estéreo)
- 3 Cable de Alimentación
- 4 Cable RF para TV
- 5 Este manual de instrucciones e información de la garantía

### Accesorios

1

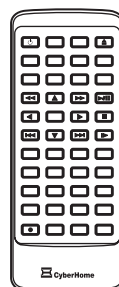

2

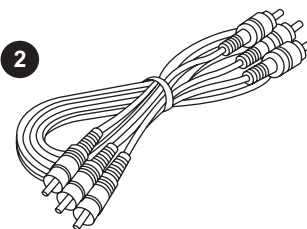

3

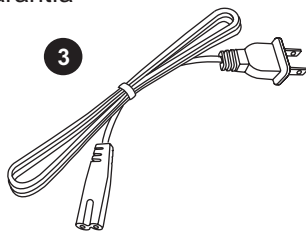

4

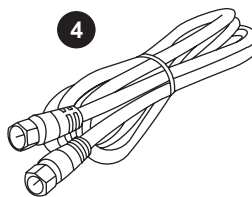

5



### Notas sobre el Copyright

Avisos Legales sobre los Derechos de Propiedad de Macrovision

“Patente de los EE.UU. números 4.631.603; 4.819.098; 4.907.093; 5.315.448 y 6.516.132”

“Este producto incorpora tecnología de protección del copyright protegida por Patentes de los EE.UU. y otros derechos de propiedad intelectual. El uso de esta tecnología de protección del copyright debe ser autorizado por Macrovision, y sólo está previsto su uso hogareño y otros usos limitados de exhibición, salvo que Macrovision lo autorice de otra manera. Se prohíbe la ingeniería inversa o el desensamblado.”

### Copyrights

Los consumidores deberían advertir que no todos los equipos de televisión de alta definición son totalmente compatibles con este producto, y pueden causar problemas en la imagen. En el caso de problemas de imagen del barrido progresivo 525, se recomienda que el usuario cambie la conexión a la salida “Definición Estándar”. Si hay preguntas con respecto a nuestra compatibilidad de equipos de televisión con este modelo 525p de reproductor de DVD, por favor contacte nuestro centro de atención al cliente.

## Seguridad

Instrucciones de Seguridad Importantes . . . . .	2
--	---

## Copyrights

Notas sobre el Copyright . . . . .	3
------------------------------------	---

## Introducción

Características de Grabación y Reproducción . . . . .	3
---	---

## Compatibilidad y Cuidado de los Discos

Discos Aptos para Grabación y Reproducción . . . . .	5
--	---

Cuidado de los Discos Ópticos . . . . .	5
---	---

## Vista General de Funciones

Control Remoto . . . . .	6
--------------------------	---

Preparación y Uso del Control Remoto . . . . .	7
--	---

Pantalla Frontal VFD . . . . .	7
--------------------------------	---

Panel Frontal . . . . .	8
-------------------------	---

Panel Trasero . . . . .	8
-------------------------	---

## Conexiones

Conexión típica al Televisor . . . . .	9
--	---

S-Video y Video Component . . . . .	10
-------------------------------------	----

Audio y Antena . . . . .	11
--------------------------	----

## Guía de Inicio Rápido +

Encendido . . . . .	12
---------------------	----

Configuración de Fecha y Hora . . . . .	12
---	----

Configuración de Canales . . . . .	12
------------------------------------	----

Cambio a Modo TV . . . . .	12
----------------------------	----

## Reproducción de Discos

Insertar un Disco . . . . .	13
-----------------------------	----

Comenzar, Detener y Pausar la Reproducción . . . . .	13
--	----

Avance/Retroceso Rápido . . . . .	13
-----------------------------------	----

Saltear al Capítulo Siguiente/Anterior . . . . .	13
--	----

Utilizar Menús de Discos . . . . .	13
------------------------------------	----

Reproducción en Cámara Lenta . . . . .	13
--	----

Reproducción Cuadro por Cuadro . . . . .	13
--	----

Silenciar el Sonido . . . . .	13
-------------------------------	----

Reproducción en ZOOM . . . . .	14
--------------------------------	----

Salteo de Publicidades (CM Skip) . . . . .	14
--	----

Función Multi-Ángulo . . . . .	14
--------------------------------	----

Cambiar la Pista de Audio . . . . .	14
-------------------------------------	----

Subtítulos . . . . .	14
----------------------	----

Saltar a un Capítulo o Punto de Tiempo . . . . .	14
--	----

Saltar a un Capítulo o Punto de Tiempo . . . . .	15
--	----

Repetir la Reproducción . . . . .	15
-----------------------------------	----

Repetir la Reproducción - segmento definido por el usuario . . . . .	15
--	----

Señaladores . . . . .	15
-----------------------	----

Salvapantallas . . . . .	15
--------------------------	----

## Ver JPG/Reproducir Mp3

Interfaz de Reproducción . . . . .	16
------------------------------------	----

Insertar un Disco de JPG . . . . .	16
------------------------------------	----

Insertar un Disco de Mp3 . . . . .	16
------------------------------------	----

## Grabación

Grabar a Discos de DVD . . . . .	17
----------------------------------	----

Conexiones de Grabación . . . . .	17
-----------------------------------	----

Controlar una Cámara DV . . . . .	18
-----------------------------------	----

Grabar Programas de TV . . . . .	18
----------------------------------	----

Lo Básico de Grabación Detener/Pausar/Continuar . 18
--

Características de Grabación Con Salteo de
--

Publicidades/Con Control de Tiempo . . . . .	18
--	----

Grabación Finalizar un Disco Grabado . . . . .	18
--	----

Display de Grabación . . . . .	18
--------------------------------	----

Menú de Títulos Reproducción de Título/Capítulo . . 19
--

Menú de Títulos Edición del Nombre . . . . .	19
--	----

Menú de Títulos Borrar el Título . . . . .	19
--	----

Menú de Títulos Borrar el Disco . . . . .	19
---	----

Menú de Títulos Renombre el Etiqueta del Disco . . 19
---

Usar el Teclado en Pantalla . . . . .	20
---------------------------------------	----

Grabaciones con Horarios Programados con Timer . 20
---

Guardar y Editar Horarios Programados . . . . .	21
---	----

## Cambiar Opciones de Configuración

Usar el Menú de Configuración . . . . .	22
---	----

## Solución de Problemas

Problemas Comunes y Soluciones . . . . .	27
--	----

## Especificaciones

Especificaciones del DVR 1600 . . . . .	28
---	----

### Discos Aptos para Reproducción



**DVD Video:** Esta unidad reproduce DVDs grabados para una región particular. La marca de la región en la parte trasera del reproductor debe corresponder a la que se encuentre en cualquier disco de DVD que quiera reproducir. Las unidades vendidas en América del Norte están codificadas para la Región 1, y son compatibles con los discos correspondientemente marcados.



**DVD-R/RW:** Estos discos pueden ser reproducidos cuando han sido grabados en formato estándar de DVD Video.



**DVD-Audio:** Esta unidad reproducirá sólo la pista de sonido 5.1CH en los discos de DVD-Audio.

**CD-Audio:** Se provee un navegador en pantalla para seleccionar y reproducir pistas cuando se utilicen discos de CD-Audio.

**Video CD (VCD/SVCD):** Con discos VCD/SVCD, están disponibles características avanzadas tales como PBC (Control de Reproducción).



**CD-R/RW:** Esta unidad posee un navegador en pantalla para acceder a los archivos reproducibles grabados en discos CD-R/RW, tales como imágenes JPG y música en MP3.

### Discos Aptos para Grabación

#### DVD+R

**DVD+R:** Estos discos pueden escribirse sólo una vez. Las grabaciones existentes pueden ocultarse pero no borrarse. Por lo tanto, cualquier espacio en disco ya utilizado por una grabación no puede recuperarse. Los discos DVD+R requieren que sean "Finalizados" antes de que puedan ser compatibles con los Reproductores de DVD estándar. Una vez que un disco ha sido finalizado, no se pueden realizar más grabaciones sobre el mismo.

#### DVD+RW

**DVD+RW:** Los discos DVD+RW pueden ser escritos y borrados múltiples veces. Las grabaciones existentes pueden ser borradas y el espacio en disco recuperado. Estos discos no requieren un procedimiento de finalización. Tan pronto como la grabación se realice, el disco será compatible con Reproductores de DVD estándar.

### Cuidado de los Discos Ópticos

● Sostenga los discos por el borde o introduciendo el dedo índice en el orificio central. Nunca toque la superficie de señal.

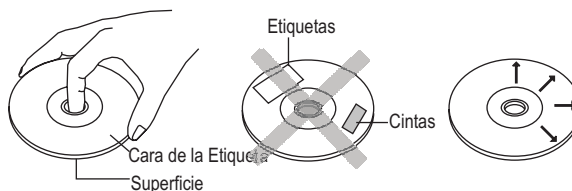

- Las impresiones digitales o manchas en la superficie del disco pueden causar pérdida de señal.
- Use un paño suave y pase en forma radial cuando limpie la superficie del disco, desde el centro del disco hacia los bordes exteriores.
- Nunca agregue etiquetas o cintas adhesivas sobre los discos, y tenga cuidado de no rayar o dañar la superficie del disco.
- Para evitar que los discos se doblen o deformen, deberían ser guardados verticalmente en sus cajas. Para prevenir daños, evite dejar los discos en su automóvil, donde pueden sufrir exposición directa a la luz solar y a alta temperatura.
- No use ningún disco accesorio para mejorar la calidad de audio, soluciones protectoras de discos o limpiador de lentes. Estos productos pueden dañar la superficie del disco.

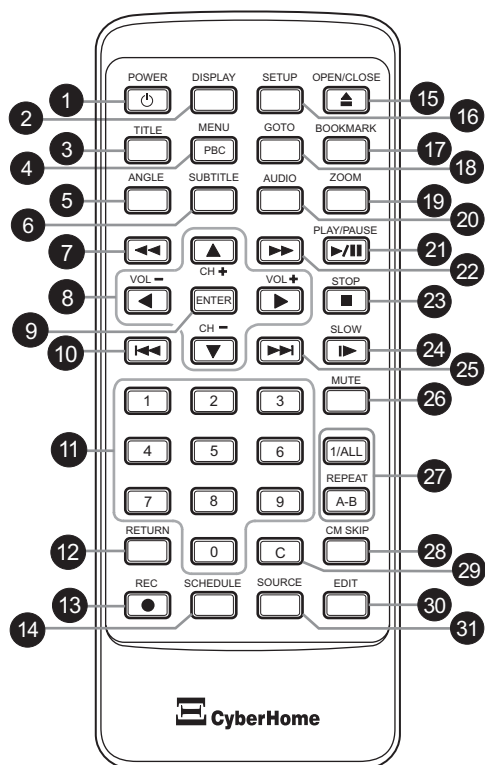

- 1 **ENCENDIDO** Enciende la unidad y la pone en modo de espera.
- 2 **DISPLAY** Visualiza el display en pantalla que muestra información de la sesión de reproducción
- 3 **TITULO** Accede a la pantalla de títulos en los discos DVD+R/RW, mostrando una representación gráfica de las grabaciones y proveyendo una fácil navegación.
- 4 **MENU/PBC** Accede a los Menús en los Discos de DVD. Con los discos de VCD, enciende o apaga la función PBC (Control de Reproducción).
- 5 **ANGULO** Selecciona entre múltiples ángulos en los Discos de DVD con soporte para esta característica.
- 6 **SUBTITULO** Selecciona los subtítulos disponibles en los discos DVD.
- 7 **RETROCESO RÁPIDO** Retrocede la imagen en velocidad rápida en DVD y otros discos.
- 8 **BOTONES DE FLECHAS (VOL y CH+/-)** Se utilizan para navegar los menús de los discos, el menú de configuración en pantalla, etc. En el modo de sintonizador de TV, use **ARRIBA/ABAJO** para elegir un canal y **DERECHA/IZQUIERDA** para subir/bajar el volumen de salida.
- 9 **INTRO** Selecciona las opciones en los menús. Reproduce un disco, capítulo o pista con algunos discos. Para otros discos, presione PLAY.
- 10 **PREVIO** Reproduce la pista previa en DVD y otros discos.
- 11 **BOTONES NUMÉRICOS** Se usan para ingresar valores numéricos en la configuración de opciones.
- 12 **RETORNAR** Al navegar menús de discos, presione para retornar al menú previamente accedido.
- 13 **REC** Presione para comenzar una grabación en vivo o para continuar grabando después de haber presionado PAUSE.
- 14 **HORARIO** Accede al menú del timer para la configuración de la grabación con horarios programados.
- 15 **ABRIR/CERRAR** Presione para abrir o cerrar la bandeja de discos.
- 16 **CONFIG** Accede al Menú de Configuración en pantalla para establecer los ajustes.
- 17 **SEÑALADOR** Marcador-presione menu para poder tener acceso al marcador ,el disco le dara el acceso rapido sin tener que cargarlo.
- 18 **IR A** Presione para saltar directamente a un Título, Capítulo o Tiempo en el disco.
- 19 **ZOOM** Presione para agrandar la pantalla con DVD y discos JPG.
- 20 **AUDIO** Selecciona una pista de audio en discos DVD o VCD.
- 21 **PLAY/PAUSA** Reproduce un disco, capítulo o pista. Presione para pausar la reproducción, presione una vez más para retornar a la reproducción normal.
- 22 **AVANCE RAPIDO** - Avanza la imagen en velocidad rápida en DVD y otros discos.
- 23 **STOP (Detener)** Presione una vez para detener la reproducción y guardar la última posición en la memoria. La reproducción puede ser retomada desde donde se dejó, presionando PLAY. Presione dos veces para borrar la última posición de reproducción.
- 24 **SLOW (Lento)** Reproducción en cámara lenta. Presione PLAY para retomar la reproducción normal.
- 25 **PROX** Avanza a la próxima pista en DVD y otros discos.
- 26 **MUDO** Cancela temporalmente la reproducción de audio.
- 27 **REPITE A-B** Establece los puntos de comienzo y fin de una sección a repetir.
- 28 **REPITE 1/TODO** Selecciona una opción de repetición Capítulo, Título o Disco.
- 29 **CM SKIP (Salteo de Publicidades)** Durante la reproducción, use para avanzar 30 segundos
- 30 **BORRAR** Al realizar ingresos, se utiliza para borrar caracteres.
- 31 **EDIT (Editar)** Activa el menú de edición en pantalla.
- 32 **FUENTE** Selecciona entre las Fuentes de Entrada disponibles cuando la Grabadora está en el modo de Grabación en Vivo Sintonizador de TV, Entrada de Video 1 / 2, Entrada S-Video o Entrada DV (Digital).



### Uso del Control Remoto

La pila ya está instalada en el control remoto.

- 1 Dé vuelta el control remoto de manera que se vea la cubierta trasera. Jale la lengüeta plástica para activar la pila en el control. Su Control está ahora listo para ser usado.

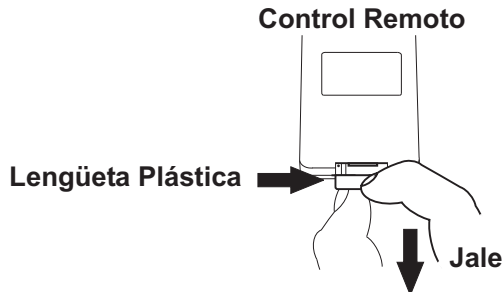

- 2 Reemplace la pila, controle que la polaridad de la pila se corresponda correctamente con la del contenedor de la pila. Deslice el contenedor de la pila dentro del control.

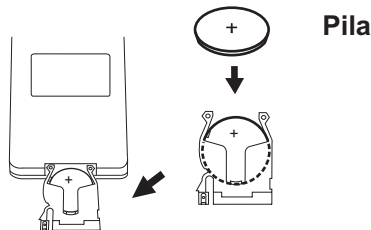

### Pantalla Frontal

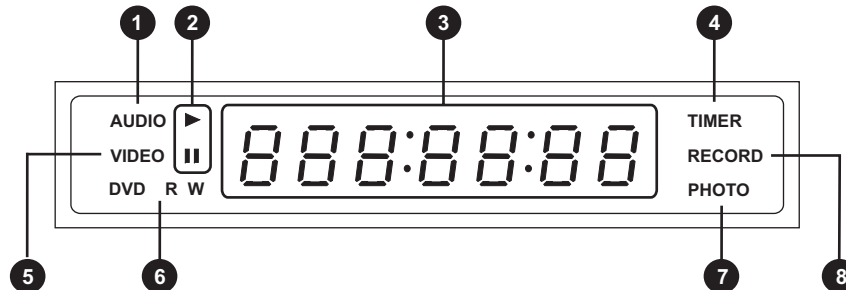

- 1 **AUDIO** - Exhibiciones durante aparato de lectura de un CD audio, MP3, etc.
- 2 **PLAY / PAUSE** - Exhibe estado del aparato de lectura.
- 3 **TITLE / CLOCK / CANAL de TV** - Capítulo De las Exhibiciones, Tiempo Transcurrido Del Aparato de lectura, canal de TV, y el reloj del sistema se exhibe en modo espera.
- 4 **TIMER** - Brilla intensamente cuando se fija una registración del horario.
- 5 **VIDEO** - Brilla intensamente durante aparato de lectura de un vídeo de DVD.
- 6 **DVD R W** - Exhibe el formato registrable respectivo del disco, +R or +RW.
- 7 **PHOTO** - Brilla intensamente durante la exhibición de los archivos de JPG.
- 8 **RECORD** - Exhibiciones al activamente registrar.

- 3 Para reemplazar la pila del control, apriete el clip para soltarla, mientras tira de la manija del contenedor de la pila para acceder a la batería.

### Control Remoto

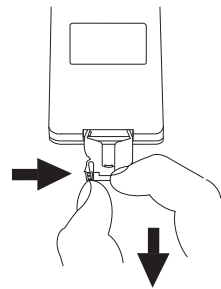

### Soporte de Pila

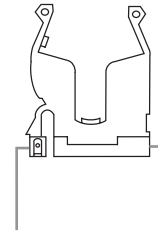

Clip para soltar la pila      Manija

### Uso del Control Remoto

El control remoto funciona mejor cuando se apunta directamente a la unidad. Manténgalo dentro de un ángulo de 30° con respecto a la unidad.

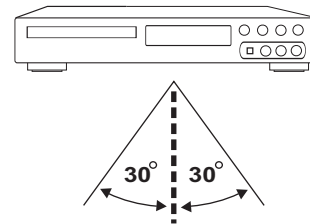

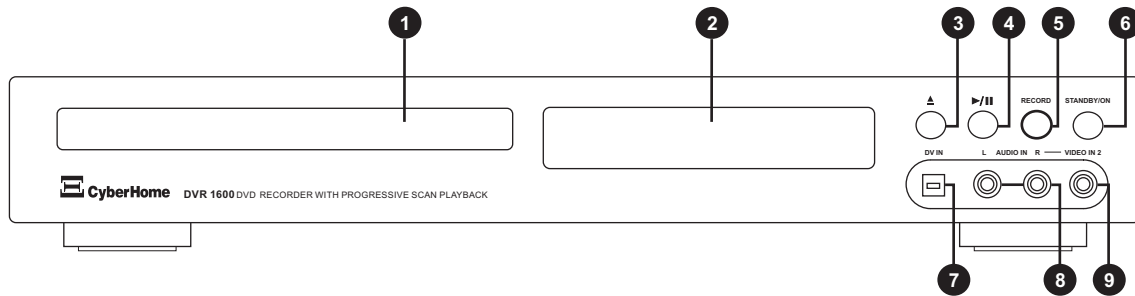

- 1 **BANDEJA DE DISCO** Carga discos de DVD+R/RW, DVD, CD-R/RW, VCD/SVCD, MP3, JPG y otros discos ópticos.
- 2 **PANTALLA FRONTAL** La Pantalla Fluorescente al Vacío frontal muestra sobre el funcionamiento de la unidad, como el capítulo en reproducción, el tiempo transcurrido durante la reproducción y el estado de la bandeja de disco.
- 3 **ABRIR/CERRAR** Presione para abrir o cerrar la bandeja de disco.
- 4 **REPRODUCCIÓN/PAUSA** Comienza la reproducción de un disco, capítulo o pista. Presione nuevamente durante la reproducción para pausar, y nuevamente para retomar la reproducción.
- 5 **GRABAR** Comienza una Grabación en Vivo.
- 6 **ENCENDIDO/EN ESPERA** Enciende la unidad y la envía a modo de espera. En modo de espera, la unidad utilizará una cantidad mínima de energía para permitir el encendido a través del control remoto.
- 7 **ENTRADA DV (Digital)** Entrada DV frontal para grabación. Para seleccionar, utilizar el botón FUENTE y elija Entrada DV.
- 8 **ENTRADA DE AUDIO IZQUIERDA/DERECHA 2** Entradas Frontales de Audio Estéreo para grabación. Estas entradas son compartidas con la entrada de VIDEO 2.
- 9 **ENTRADA DE VIDEO COMPUESTA 2** Entrada Frontal Compuesta de Video para grabación. Para seleccionar, utilice el botón FUENTE y elija ENTRADA DE VIDEO 2. Entradas de AV.

Panel Trasero

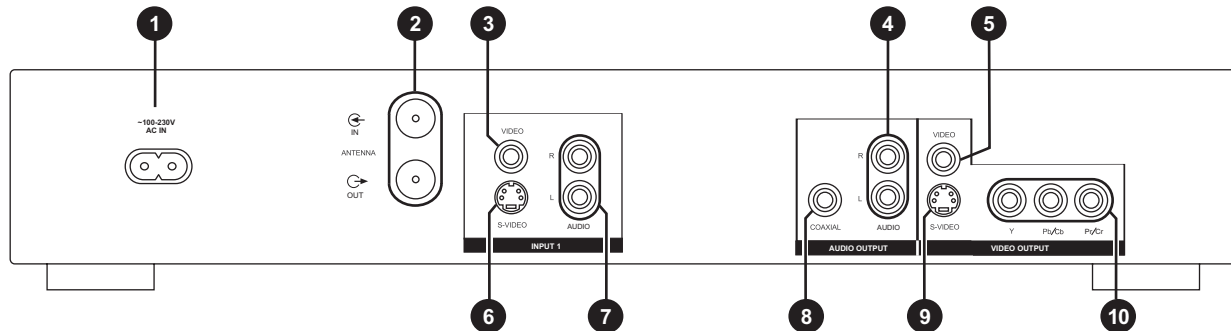

- 1 **TOMA DE CABLE DE ALIMENTACIÓN** Enchufe el extremo correspondiente del cable de alimentación en la unidad antes de conectar el otro extremo a la toma de la pared.
- 2 **ENTRADA/SALIDA DE ANTENA** Para conexión de Antena o TV por Cable. La conexión hacia el televisor no transmite la señal de salida desde el Grabador de DVD.
- 3 **ENTRADA DE VIDEO 1** Entrada Compuesta de Video para grabación. Para seleccionar esta entrada, utilice el botón FUENTE y elija ENTRADA DE VIDEO 1.
- 4 **SALIDA DE AUDIO ESTÉREO** Conecta a televisores u otros equipos de audio con soporte para entrada de Audio Estéreo.
- 5 **SALIDA DE VIDEO COMPUESTA** Salida de Video Estándar soportada por la mayoría de los televisores.
- 6 **ENTRADA S-VIDEO** Entrada S-VIDEO para grabación. Para seleccionar esta entrada, presione FUENTE y elija ENTRADA DE S-VIDEO.
- 7 **ENTRADAS DE AUDIO ESTÉREO** Utilícese con ENTRADA DE S-VIDEO 1 o ENTRADA DE VIDEO 1 para grabación.
- 8 **SALIDA COAXIAL DE AUDIO DIGITAL** Utilice un Cable Coaxial Digital especial para enviar la señal digital codificada "en crudo" a dispositivos con soporte para decodificación digital.
- 9 **S-VIDEO SALIDA** Conecte a los televisores con S-VIDEO para una mejor calidad de imagen que la del video compuesto estándar.
- 10 **SALIDA DE BARRIDO PROGRESIVO/COMPONENTE DE VIDEO** Utilice esta salida con televisores con soporte para entrada de Componente de Video o Barrido Progresivo, para mejor calidad de video. Elija el MODO DE BARRIDO PROGRESIVO en el MENÚ DE CONFIGURACIÓN de la Grabadora para televisores con P-SCAN (Barrido Progresivo).

ES

Su nueva grabadora viene con un cable de video compuesto (A/V) para conexión con televisores con una entrada de video estándar, como se muestra debajo. En la mayoría de los televisores, este conector es de color amarillo y va normalmente acompañado por entradas de audio estéreo, de colores rojo y blanco para los canales estéreo derecho e izquierdo, respectivamente.

- 1 Primero, utilice el cable A/V provisto para conectar a la entrada de video compuesta de su televisor. Ésta consiste normalmente en un conector amarillo que concuerda con la salida de Video en la parte trasera de esta unidad. Para escuchar el sonido a través del televisor, conecte también las terminales de audio roja y blanca.
- 2 Encienda la Grabadora de DVD. Ppresione **MODO DE ESPERA/ENCENDIDO** en el control remoto o el panel frontal.
- 3 En su televisor, elija la entrada de video. Esto se realiza normalmente seleccionando "Video 1" o "Entrada de Video" con el control remoto. En algunos televisores, se realiza seleccionando un canal particular.

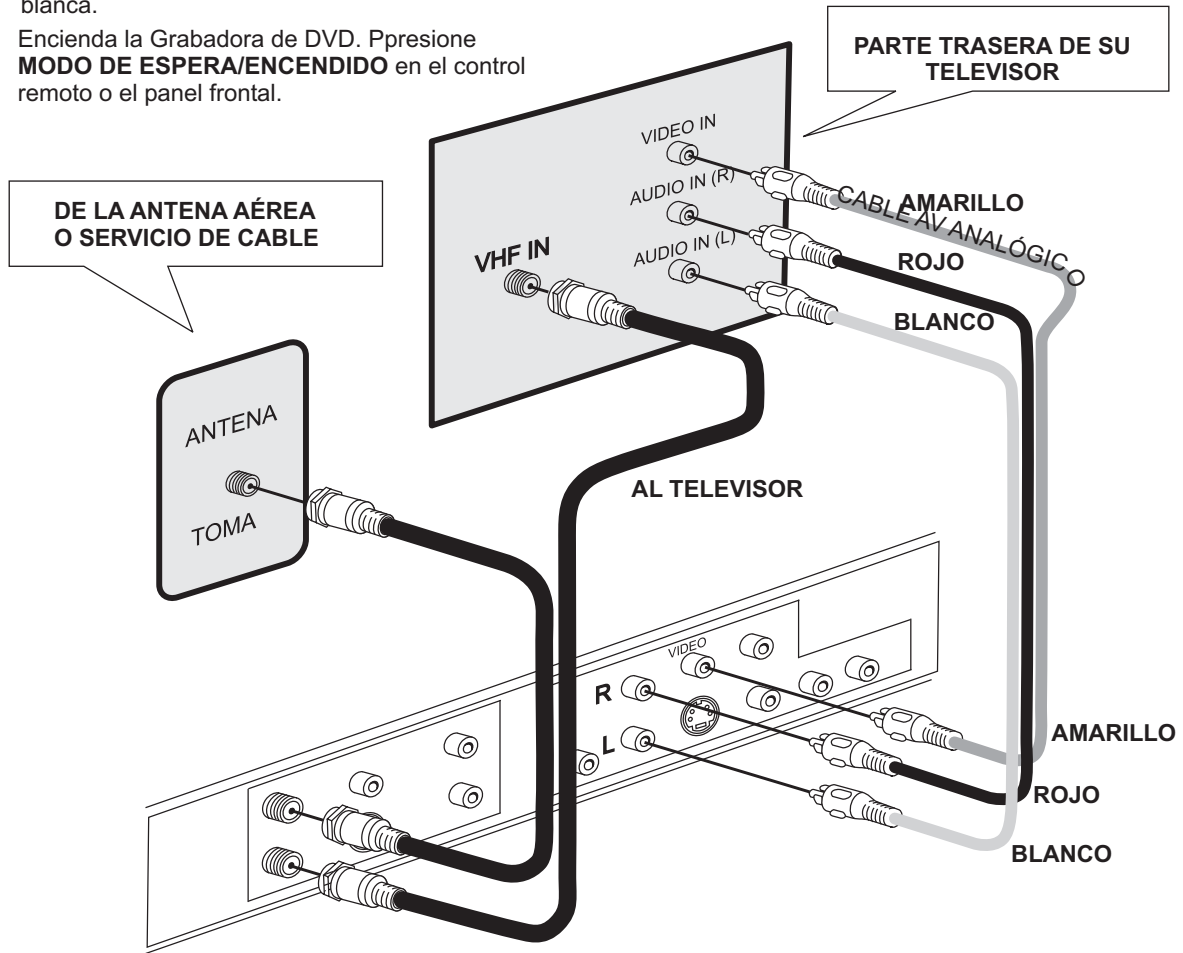

Su televisor debe estar equipado con entradas AV como las que se muestran en la imagen a la derecha, para poder conectar esta unidad. Si su televisor no tiene entradas AV, necesitará un Modulador RF para conectar la grabadora a la entrada de antena/cable de su televisor, como se muestra debajo. Los Moduladores RF están disponibles en las principales casas de electrónica.

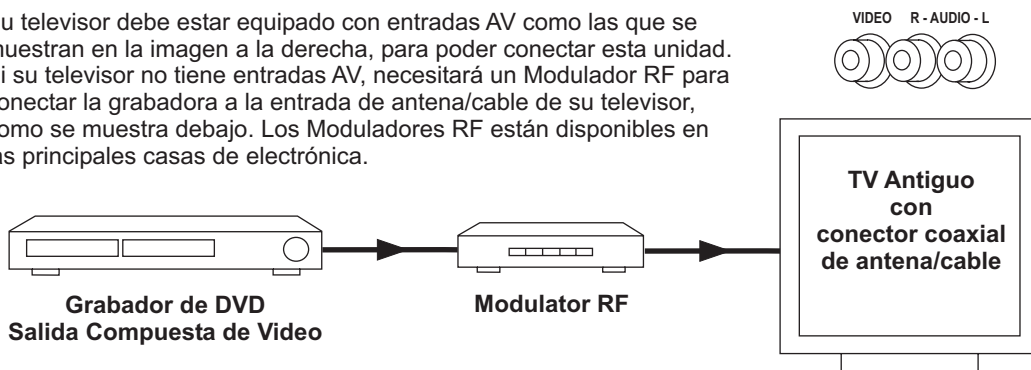

El S-VIDEO es una conexión de calidad superior al video compuesto estándar, y requiere un cable S-Video especial (no incluido). El conector S-Video se distingue por sus 4 pines, como se muestra debajo. Si su televisor tiene una entrada S-Video, se recomienda que use este tipo de conexión para una mejor calidad de imagen.

- 1 Primero, obtenga un cable especial de S-Video. Conecte la salida S-Video de la unidad a la entrada correspondiente en su televisor.
- 2 En su televisor, seleccione la entrada S-Video. Esto se realiza normalmente eligiendo "Video 2" o "AV2" con el control remoto. En algunos televisores, esto se hace seleccionando un canal particular.

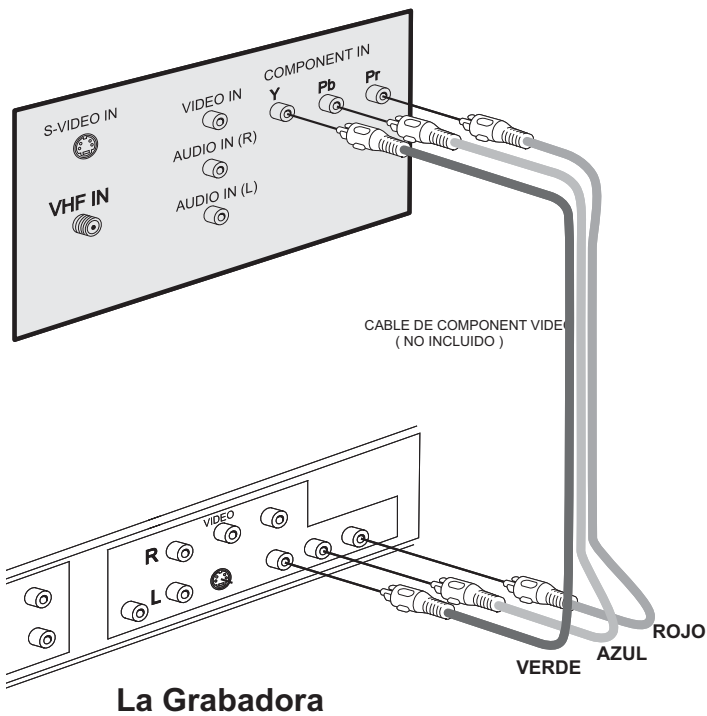
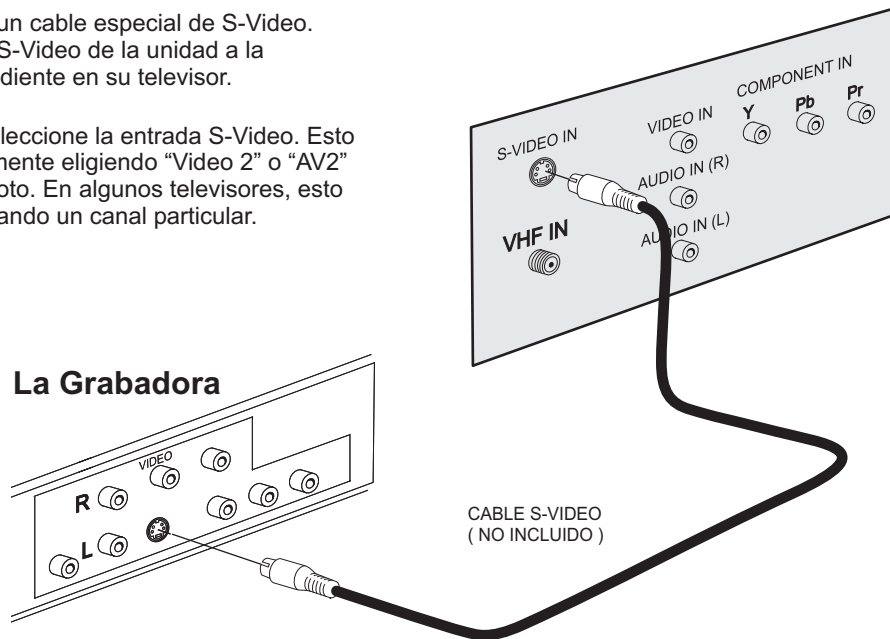

- 1 Puedes tener alta calidad de la reproducción de la foto usando el output video en lugar de S-Video or composite output. Conecta los cables basandote en las fotos.
- 2 En tu TV, selecciona el componente or progressive scan input. Esto normalmente termina seleccionando "Video 2" o "AV2" con tu control remoto. En algunas televisiones esto termina seleccionando un canal particular.
- 3 Cambia el Menu/AV/Output/Scan Mode to progressive si tu Television tiene P-scan o Interlace si funciona can el componente.

ES

Esta unidad dispone de una variedad de salidas de línea de audio para conectar a un receptor u otro equipo de audio. Utilice el cable de A/V incluido para conectar las salidas de audio estéreo para conectar a un televisor o un receptor estéreo.

Una salida digital de audio COAXIAL puede enviar un flujo de bits digital codificado, apto para receptores con capacidad de decodificación de Dolby o DTS. Estas salidas requieren cables especiales (no incluidos).

- 1 Primero, obtenga un cable especial de audio. Conecte la salida estéreo analógica de la unidad a la entrada correspondiente en su amplificador o receptor estéreo.

## Amplificador o receptor de audio estéreo

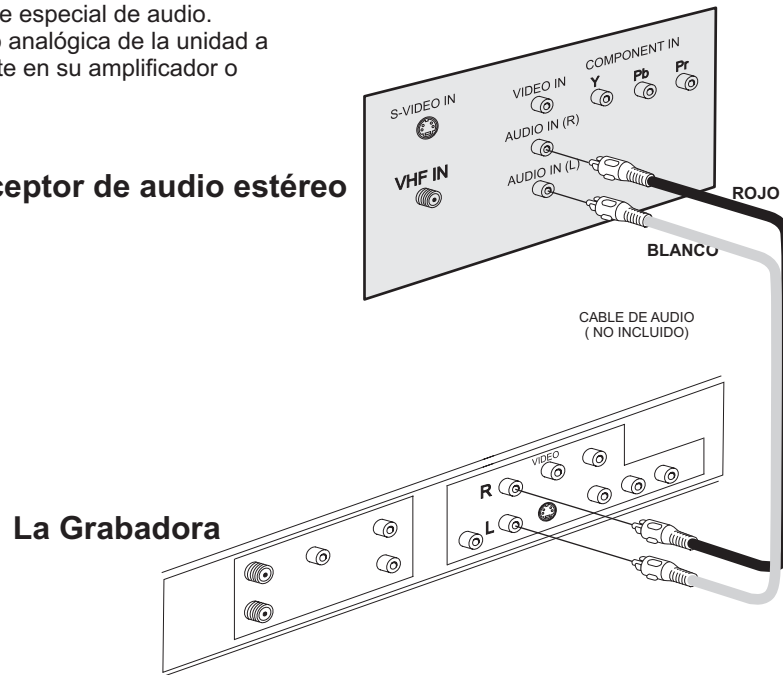

- 1 Puede conectar la salida coaxial de la grabadora a la entrada coaxial digital en un amplificador o receptor AV.

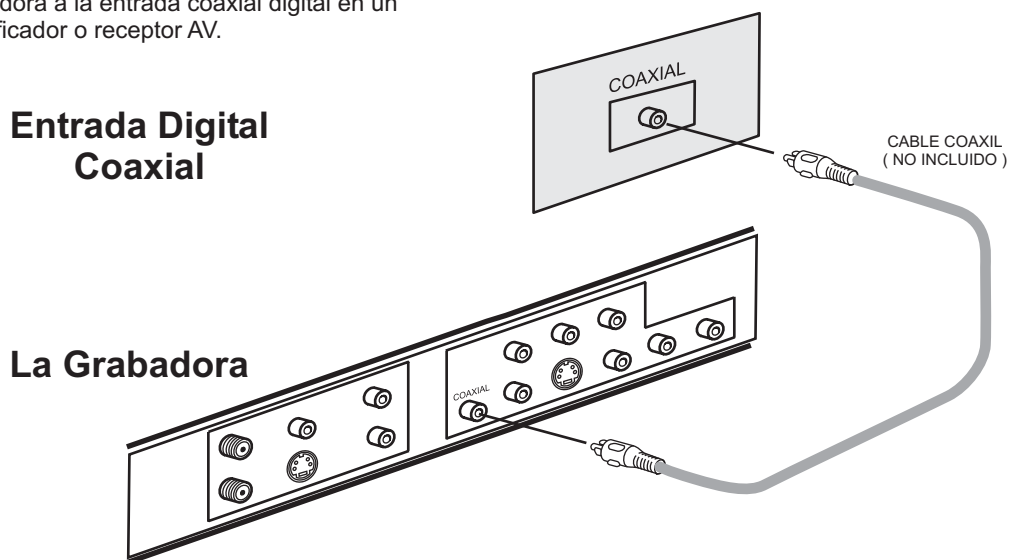

## Enchufe y Encendido

- 1 Enchufe el conector de toma eléctrica del reproductor de DVD a un tomacorriente de pared o a un prolongador.
- 2 Presione el botón MODO DE ESPERA/ENCENDIDO en el panel frontal, o el botón ENCENDIDO en el control remoto para encender el DVD.
- 3 Una vez que la pantalla de inicio del DVD aparece en su televisión, ¡Está listo para comenzar!



## Configuración de Fecha y Hora

La grabadora usa los valores de Fecha y Hora para determinar cuándo comienza y termina las Grabaciones con Horario Programado.

- 1 Presione **CONFIG** para ingresar al MENÚ DE CONFIGURACIÓN.
- 2 Usa la tecla 5 /6 y 3 /4 para seleccionar GENERAL, presiona ENTER. Usa la tecla para seleccionar CLOCK, presiona ENTER.
- 3 Para editar un campo, presione **INTRO**.
- 4 Use las teclas 5 /6 para aumentar o disminuir el valor del campo.
- 5 Para salir de un campo, presione **INTRO**.
- 6 Presione **RETORNAR** para salir del MENU DE CONFIGURACIÓN DEL RELOJ.

Seleccioné el menú RELOJ y presione INTRO. La pantalla de CONFIGURACIÓN DE RELOJ aparece con las siguientes opciones.

- ✎ **Configuración de Reloj** Establece la hora. Esta configuración mostrará AM o PM si el Modo Horario está puesto en 12HR.
- ✎ **Configuración de Fecha** Establece la fecha. Usa 2 dígitos para el formato de año.
- ✎ **Formato de Horario - 12HR ó 24HR.** El modo 12HR es la hora normalmente utilizada en los EE.UU., utilizando AM/PM para indicar día o noche. En el modo 24HR, no se utiliza la designación AM/PM; la hora 12:00 indica el mediodía y la hora 24:00 la medianoche.

## Configuración de Canales

Una vez que su entrada de Antena o Cable está conectada al conector en la parte trasera de la unidad, puede configurar el Sintonizador de TV incorporado de la grabadora buscando automáticamente los canales disponibles y luego agregando o borrando los canales que usted elija.

- 1 Select the TV CHANNEL menu with the Presione **CONFIG** para ingresar al MENÚ DE CONFIGURACIÓN. Seleccione el menú CANALES DE TV con las teclas 5 /6 y presione INTRO.
- 2 Puede presionar **RETORNAR** repetidamente para salir del MENÚ DE CONFIGURACIÓN en cualquier momento.

## Búsqueda Automática de Canales

Ésta es la manera más fácil de completar su lista de canales con aquellos canales disponibles en su zona. La unidad busca canales automáticamente. Una vez finalizado, presione CONFIG para retornar al menú CONFIGURACIÓN DE SINTONIZADOR.

- 1 Presione INTRO para mostrar el menú que permita seleccionar su tipo de conexión (Antena o Cable), utilice las teclas de FLECHAS para seleccionar y presione INTRO.
- 2 La unidad busca canales automáticamente. Una vez completado, presione RETORNAR para salir del menú Configuración de Sintonizador.

## Restaurar Configuración Original

Elija esta opción para borrar todos los cambios previos de la lista de canales.

## Cambiar a Modo TV

Una vez que ha configurado sus canales, puede comenzar a usar el SINTONIZADOR DE TV incorporado para grabar o simplemente mirar sus programas favoritos.

- 1 Cuando la unidad se enciende por primera vez, el modo REPRODUCCIÓN DE DVD está elegido automáticamente. Presione **FUENTE** y utilice las teclas de **FLECHAS** e **INTRO** para cambiar al modo de SINTONIZADOR DE TV.
- 2 Use las teclas 5 /6 para cambiar de canal mientras mire televisión. Como alternativa, puede ingresar un número de canal directamente con las teclas NUMÉRICAS, y presionar INTRO.  
Para retornar al modo de Reproducción de DVD, presione la tecla FUENTE en cualquier momento.

### Insertar un Disco

- 1 Presione el botón **ABRIR/CERRAR** en el control remoto o en el panel frontal para abrir la bandeja de disco.
- 2 Inserte el disco, siendo cuidadoso de no tocar la superficie de reproducción. Sostenga el disco por los lados y con su dedo índice a través del orificio en el medio, e insértelo suavemente en la bandeja.
- 3 Cierre la bandeja de disco presionando **ABRIR/CERRAR** en el control remoto o el panel frontal.

### Iniciar, Detener o Pausar la Reproducción

- 1 **REPRODUCIR** Para iniciar la reproducción de un disco, presione **PLAY** (Control Remoto) o **PLAY/PAUSA** (Panel Frontal).
- 2 **DETENER** Para detener la reproducción de un disco, presione **STOP** (Detener). La primera vez que se presiona **STOP**, el lugar donde se detuvo el disco se guarda, y puede comenzar la reproducción desde donde la dejó presionando **PLAY**. Si se presiona **STOP** dos veces, el lugar de reproducción retorna al principio del disco.
- 3 **PAUSAR** Para congelar el video en un solo cuadro o pausar la música, presione las teclas **PLAY/PAUSA** (Panel Frontal) o **PAUSA** (Control Remoto), durante la reproducción. Para retomar la reproducción normal, presione **PLAY/PAUSA** (Panel Frontal) o **PLAY** (Control Remoto).

### Avance/Retroceso Rápido

Usted puede realizar una reproducción rápida en avance o en retroceso con DVDs, VCDs y otros discos. El Avance/Retroceso Rápido funcionará sólo durante la reproducción del disco.

- 1 Para usar la función de Avance/Retroceso Rápido con el control remoto, presione la tecla **AVANCE** o **RETROCESO** repetidamente para alternar todas las velocidades en la dirección deseada. Para retomar la reproducción normal, presione la tecla **PLAY**.

### Saltear al Capítulo Siguiente/Anterior

Puede avanzar o retroceder a través de los capítulos o pistas en los discos de DVD, CDs de Audio y otros discos con los botones **PROXIMO** and **ANTERIOR** en el control remoto o el panel frontal.

- 1 **PROXIMO** Para avanzar hacia el capítulo o pista siguiente, presione **PROXIMO** en el control remoto o panel frontal.
- 2 **ANTERIOR** Presione **ANTERIOR** en el control remoto o el panel frontal para volver a la pista anterior.

### Utilizar Menús de Discos

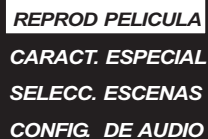

REPROD PELICULA  
CARACT. ESPECIAL  
SELECC. ESCENAS  
CONFIG. DE AUDIO

La mayoría de los DVD mostrarán automáticamente un menú después de que se inserta el disco. Este menú se conoce como el menú "raíz".

- 1 Use las teclas **5 / 6** o **3 / 4** del control remoto para navegar el menú y realizar una selección.
- 2 Presione **INTRO** para comenzar a reproducir una película.
- 3 Para retornar a capas anteriores del menú, utilice la tecla **RETORNAR**.
- 4 Para retornar al menú después de que la reproducción del disco ha comenzado, utilice la tecla **MENÚ**.

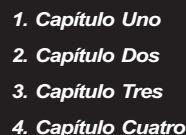

1. Capítulo Uno  
2. Capítulo Dos  
3. Capítulo Tres  
4. Capítulo Cuatro

- 5 Con los discos SVCD, presione **PBC** (Control de Reproducción) para habilitar o deshabilitar la función de PBC. La función de PBC habilita un **MENÚ** en discos SVCD con soporte para esta característica. Seleccione el número correspondiente al Capítulo que desee reproducir con las teclas **NUMÉRICAS**.

### Reproducción en Cámara Lenta

Esta unidad puede reproducir en cámara lenta hacia delante en tres velocidades.

- 1 Durante la reproducción, presione la tecla **SLOW** repetidas veces para seleccionar una velocidad de cámara lenta o para retomar la reproducción normal.

### Reproducción Cuadro por Cuadro

Puede congelar la reproducción en un solo cuadro y luego avanzar un cuadro por vez.

- 1 Presione la tecla **PAUSA** para congelar la reproducción.
- 2 Presione la tecla **AVANCE** para avanzar un cuadro. Repita para continuar avanzando cuadro por cuadro a través de la película.
- 3 Presione **PLAY** para retomar la reproducción normal.

### Silenciar el Sonido

- 1 Presione el botón **MUDO** en el control remoto para cancelar temporalmente la señal de audio en cualquier momento.
- 2 Presione **MUDO** nuevamente para retomar el audio normal.

# Funciones Avanzadas de Reproducción

## Reproducción en ZOOM

Utilice la función de ZOOM para agrandar o encoger la imagen en la pantalla durante la reproducción o durante una pausa.

- 1 Presione la tecla de **ZOOM** repetidamente para elegir un nivel de acercamiento.
- 2 Cuando la función de **ZOOM** se activa por primera vez, las flechas direccionales aparecerán en la pantalla. Durante este lapso, puede usar las teclas 5 /6 y 3 /4 en el control remoto para moverse por la imagen para ver el área que por el momento se encuentra fuera de la pantalla. Cuando las flechas desaparezcan de la pantalla, esta función no podrá utilizarse.
- 3 Presione el botón de **ZOOM** repetidamente para elegir ZOOM DESACTIVADO para retornar a la visión normal.

## Salteo de Publicidades

El Salteo de Publicidades (CM SKIP) le permite "saltar" adelante en intervalos de 30 segundos.

- 1 Durante la reproducción, presione la tecla **CM SKIP** para "saltar adelante en intervalos de 30 segundos.

## Función Multi-Ángulo

Algunos discos de DVD se graban con múltiples ángulos de visión para algunas escenas. Cuando vea un disco con soporte para esta característica, podrá elegir entre los ángulos disponibles en el disco con la tecla **ANGULO**.

- 1 La mayoría de los discos con multi-ángulo mostrarán un indicador o marca de ángulo que alerta al espectador acerca de la disponibilidad de múltiples ángulos para la escena en reproducción. Cuando aparezca esta marca en la pantalla, presione el botón **ANGULO** para seleccionar un ángulo de visión.

## Cambiar la Pista de Audio

La mayoría de los discos de DVD se graban con pistas de audio múltiples. Éstas pueden contener múltiples lenguajes y diferentes formatos de audio tales como 5.1Channel, 2 Channel y otros lenguajes.

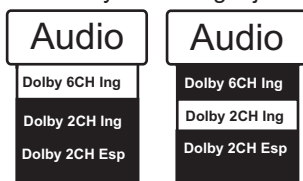

- 1 Durante la reproducción, presione el botón **AUDIO** para acceder al MENÚ DE AUDIO.
- 2 Utilice las teclas 5 /6 para seleccionar una pista de audio y presione la tecla **INTRO** para confirmar.
- 3 Presione **AUDIO** para salir del Menú de Audio.

## Subtítulos

La mayoría de los discos de DVD incluyen al menos una pista de subtítulos en un lenguaje. Los subtítulos son útiles al ver películas en un lenguaje extranjero o para el público con dificultades auditivas.

- 1 Durante la reproducción, presione el botón **SUBTITULOS** para acceder al MENÚ DE SUBTÍTULOS.
- 2 Utilice las teclas 5 /6 para seleccionar un lenguaje disponible y presione **INTRO**. En este ejemplo, hemos elegido subtítulos en español.
- 3 Para desactivar los Subtítulos, presione la tecla **SUBTITULOS** para acceder al Menú de Subtítulos. Utilice la tecla 6 para seleccionar DESACTIVADO, luego presione **INTRO**.

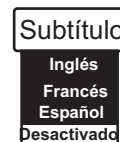
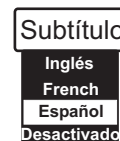
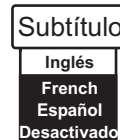

## Mostrar Información de la Sesión de Reproducción

Al reproducir un DVD o Video CD puede mostrar el título en reproducción, el capítulo/pista, el tiempo de reproducción transcurrido y otra información útil con la tecla **DISPLAY**.

- 1 Durante la reproducción, presione la tecla **DISPLAY** para ver la información disponible.

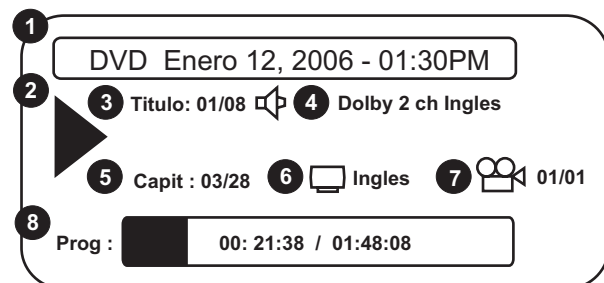

- 1 El tipo de video o formato de archivo mostrado. También muestra la Fecha y Hora de la unidad.
- 2 Icono de acción de Reproducción que designa el estado actual: Reproduciendo, Pausado, Avance Rápido, etc.
- 3 Número de Título o Nombre de Archivo mostrado en el momento. También muestra el número total de Títulos en el disco.
- 4 Pista de Audio elegida.
- 5 Capítulo en reproducción. También muestra los capítulos disponibles.
- 6 Idioma de Subtítulos actualmente escogido.
- 7 Ángulo escogido y ángulos disponibles en el disco.
- 8 Reproducción en curso y tiempo restante en el Título.
- 2 Presione **DISPLAY** nuevamente para salir del menú.



## Saltar a un Capítulo o Punto de Tiempo

La función IR A provee un modo conveniente de navegar DVDs, CDs de Audio y otros discos permitiéndole seleccionar el Título, Capítulo/Pista o Tiempo al cual saltar la reproducción.

- 1 Durante la reproducción, presione la tecla **IR A** para mostrar el MENÚ IR A.



- 2 Utilice las teclas 3 /4 para elegir Títulos o Capítulos.

Utilice las teclas 5 /6 o las teclas **NUMÉRICAS** para seleccionar un Capítulo o Título al cual saltar. Utilice la tecla "C" para borrar cualquier entrada no deseada. Presione la tecla **INTRO** para confirmar.



- 3 Para saltar hacia un tiempo en el disco, presione 4 para seleccionar el campo de Tiempo. Utilice las teclas 3 /4 o las teclas **NUMÉRICAS** para ingresar el tiempo. Utilice las teclas 5 /6 para moverse entre cada campo de tiempo deseado, luego presione **INTRO** para confirmar su selección.

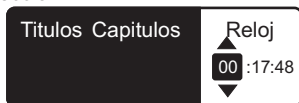

## Repetir un Disco, Título o Capítulo

Para repetir un segmento de un disco, utilice la tecla **REPITE 1/TODO**. En DVDs, puede repetir Título o Capítulo. En VCDs, funciona la repetición de capítulos y discos, pero primero debe deshabilitarse **PBC** (Presionando la tecla PBC). Los CDs de Audio también permiten repetir la repetición de pistas o del disco completo.

- 1 Presione **REPITE 1/TODO** durante la reproducción del disco para cargar el Modo de Repetición.
- 2 Para retomar a la reproducción normal, presione **REPITE 1/ALL** hasta que el ícono de **REPETICIÓN DESACTIVADA** aparezca en la pantalla, significando que la repetición de la reproducción se ha cancelado.

## Repetir un Segmento que Ud. Defina

La tecla **REPITE A-B** le permite definir su propio segmento para repetir.

- 1 Durante la reproducción, al alcanzar el comienzo del segmento que quiera repetir, presione el botón **REPITE A-B**. Un ícono, **REPITE A**, se mostrará en la pantalla, permitiéndole saber que el punto de inicio del segmento ha sido guardado.
- 2 Cuando llegue al final del segmento que quiera repetir, presione el botón **REPITE A-B** nuevamente. El ícono **REPITE A-B** ahora se muestra en la pantalla. El segmento comenzará ahora a repetirse.
- 3 Para cancelar la repetición y retomar la reproducción normal, presione **REPITE A-B** nuevamente. El ícono de repetición en la pantalla cambiará a **REPITE DESACTIVADO**.

## Señaladores

The **BOOKMARK** feature is used to mark a point on the disc to come back to later.

- 1 Presiona el botón para hacer pausa en donde quieras añadir el marcador antes de tener acceso al Menú de Señalador.
- 2 Presiona enter para crear la locación del **SEÑALADOR**. Esta locación está creada por cierto tiempo. Para crear otro **SEÑALADOR**, use el 5 /6 clave para navegar en el próximo marcador y presione **ENTER** otra vez.

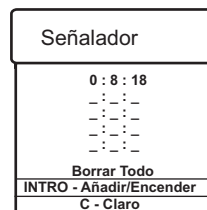

- 3 Mas controles pueden tener acceso usando de 5 /6 llaves para navegar en el sistema. Selione **CLEAR ALL** para remover todo el **SEÑALADOR**. Use el botón the **ENTER** para regresar a tu selección. Use el botón "C" para quitar cualquier marcador que no quiera.

## 🔍 Sobre el Salvapantallas

Cuando no hay actividad o la reproducción del disco permanece pausada por un período de alrededor de 5 minutos, se cargará el Salvapantallas, protegiendo al televisor del "quemado de pantalla" que podría ocurrir si una imagen inusualmente brillante se muestra en la pantalla por un período extendido de tiempo.

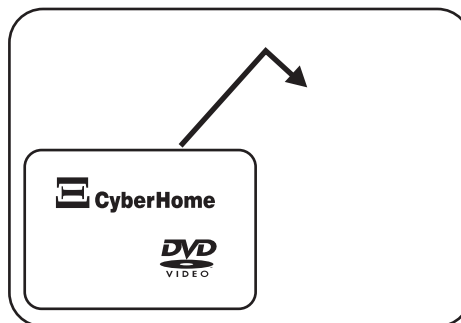

# Reproducción de Imágenes y Música

Esta unidad puede reproducir un CD de Audio y archivos JPG y MP3 que se encuentren en un disco. Un práctico reproductor aparecerá automáticamente en la pantalla.

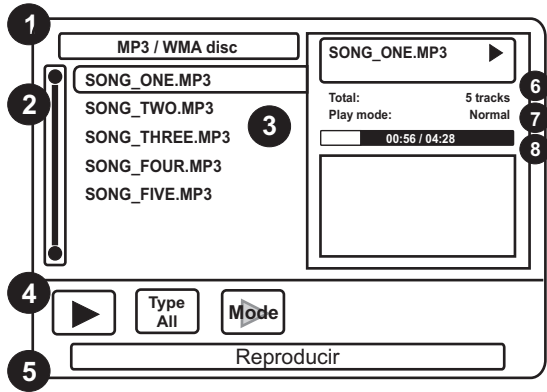

- 1 El formato del archivo.
- 2 La barra de visualización para la lista de archivos.
- 3 Muestra hasta 10 archivos de música a la vez. Utilice las teclas 5 /6 para navegar esta lista.
- 4 Presione las teclas 3 /4 para navegar esta el Menú de Acción.
- 5 Muestra las funciones actuales y del Menú de Acción.
- 6 Muestra el número total de pistas de música, el porcentaje de archivos reproducidos y el icono con la Función de Reproducción Actual.
- 7 Muestra el modo de reproducción del archivo actual.
- 8 Barra de progreso y tiempo total del archivo.

## Iconos del Menú de Acción

Presione **INTRO** sobre cualquier archivo para iniciar el MENÚ DE ACCIÓN.

- PLAY** - Comienza la reproducción de un archivo.
- TIPO** - Elige el archivo deseado para colocarlo en la lista de la pantalla. Escoge entre imágenes, música o todos.
- MODO PLAY** - Elige entre los modos de reproducción disponibles, incluyendo Reproducción Aleatoria, Repetición, Normal y más.

- REPRODUCCIÓN VISTA PREVIA** - Inicia el modo de reproducción de vista previa.
- MODO CARPETAS** - Cambia el MODO DE VISUALIZACIÓN DE ARCHIVOS para mostrar las carpetas en un disco. (Esta opción aparece sólo en el modo SEPARAR).

## Imágenes JPG & Diapositivas

### Insertar un Disco JPG

- 1 La pantalla siguiente demuestra los archivos en el disco que automáticamente empiezan. Por favor vea arriba.
- 2 Para ver el archive JPG, use de 5 /6 botones para seliconar el file y presione ENTER or PLAY para ver el archivo.
- 3 Para ver a JPG SILDE SHOW con la imagen que seleccionaste, usa el boton 3 y selecciona el cuadro MODE y periona ENTER. De el menu disponible selecciona regresar. SLIDE SHOW encer el modo de opcines incluye, revolver, encender todos etc.
- 4 Presiona el Menu or STOP para salir del SILDE SHOW y regresar a la pantalla.
- 5 Cundo regresas el JPG archive, puedes usar the 5 /6 y 3 /4 botones para girar ya sea en el sentido de el reloj o viseversa.

## Reproducción de Archivos Mp3

### Insertar un Disco Mp3

- 1 El disco comenzará automáticamente la reproducción de pistas, comenzando por la primera.
- 2 Usa las 5 /6 botones para seleconar las pistas que deseas regresar, y periona PLAY para emezar a regresar. Usa de 3 /4 botones para navegar en el numero de cosa para seleccionar otro regreso de la lista de arriba.

**Notas**

Esta unidad es compatible con discos CD-R/RW grabados con archivos JPG Y MP3.

- Los nombres de los archivos JPG deben tener la extensión ".JPG".
- Los nombres de los archivos MP3 deben tener la extensión ".Mp3".
- Las imágenes JPG deben estar guardadas con codificación "Standard", en lugar de codificación "progresiva".
- Los discos creados con computadoras personales pueden tener problemas de reproducción debido a las diferencias en las técnicas de grabación.

ES

**Grabación en Discos de DVD**

Con la grabación de DVD+R/RW, puede crear sus propios DVDs de sus películas hogareñas, programas de televisión favoritos o de otras fuentes de video.

**DVD+RW**

Piense en los discos DVD+RW (DVD+Regrabable) como el equivalente digital a sus viejas cintas VHS. Como las cintas de video, los discos DVD+RW pueden ser grabados, borrados y re usados. Pero, a diferencia de las cintas de video, los discos DVD+RW retendrán su calidad digital cristalina incluso después de ser borrados y regrabados más de 1000 veces. Y, esta calidad superior no se degradará con el pasaje del tiempo como las cintas VHS.

**DVD+R**

Una alternativa de menor costo al DVD+RW, estos discos "Grabables" no pueden borrarse. Una vez que se ha realizado una grabación sobre un disco DVD+R, el espacio en disco utilizado por esa grabación no puede ser vuelto a utilizar. Los discos DVD+R deben ser Finalizados antes de que puedan ser reproducidos en Reproductores DVD estándar, y una vez que este proceso se ha completado, no se pueden agregar más grabaciones. Ésta es una diferencia importante entre los discos DVD+R y DVD+RW.

**Grabación - Conexiones Traseras de Entrada**

**CONEXIONES TRASERAS DE ENTRADA** - Hay (2) entradas de fuentes de grabación en el panel trasero, (1) de S-VIDEO (llamada "S-VIDEO 1") y (1) de Video Compuesto (llamada "VIDEO 1"). Nótese que ambas de estas entradas de video comparten la misma entrada de audio estéreo.

**Eligiendo una Fuente de Entrada**

Puede elegir fácilmente la entrada AV en esta unidad.

- 1 Conecte la fuente de entrada AV deseada.
- 2 Presione FUENTE y utilice las teclas 3/4 para elegir su fuente de entrada deseada. Presione INTRO.
- 3 Ahora puede ver los contenidos de la fuente de AV que conectó a la unidad.
- 4 Inserte un disco grabable DVD+R o DVR+RW y presione REC para comenzar.

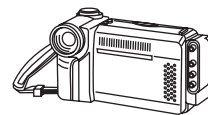
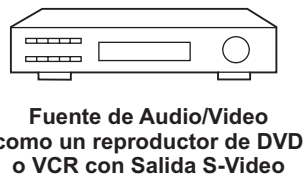

Fuente de Audio/Video como una cámara con soporte para Salida de Video Compuesta

Puede elegir de las siguientes fuentes de entrada::

- ✎ **TV** - El Sintonizador de TV incorporado al Reproductor de DVD le permite grabar sus programas favoritos de TV.
- ✎ **Entrada de Video 1** - La Entrada de Video Compuesto situada en la parte trasera de la unidad. Usada por cualquier dispositivo de video con Salida de Video Compuesto.
- ✎ **Entrada de S-VIDEO** - Situada en el panel trasero, el S-VIDEO provee una mejor imagen que el Video Compuesto estándar. Use esta entrada para cámaras u otros dispositivos de video cuando sea posible.
- ✎ **Entrada de Video 2** - La Entrada de Video Compuesto situada en el Panel Frontal.
- ✎ **Entrada DV (Digital)** - La Entrada DV del Panel Frontal.

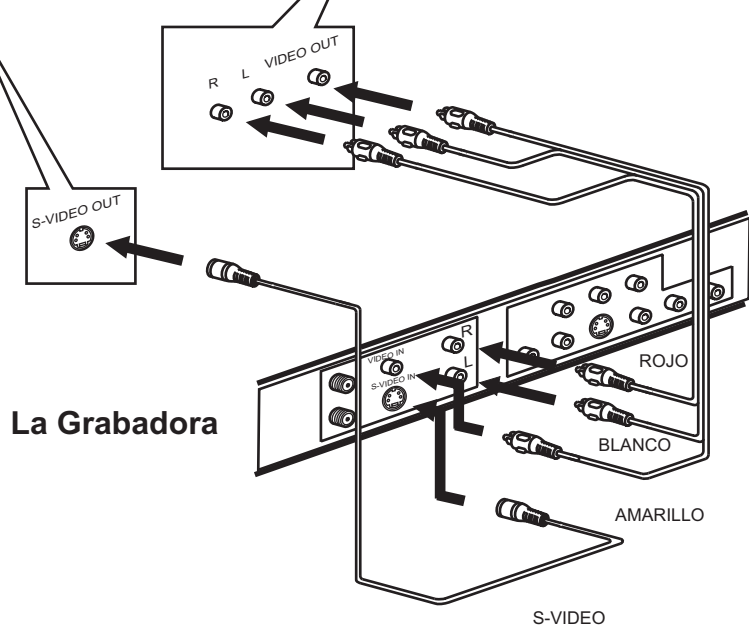

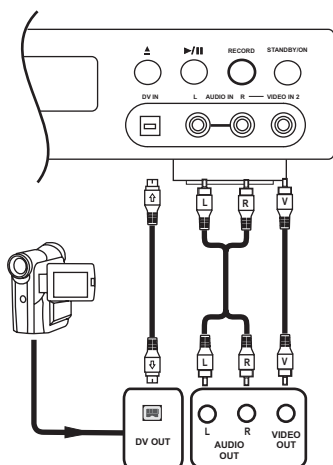

## Controlar una Cámara DV

Puede usar el control remoto de esta unidad para controlar la mayoría de las cámaras con soporte para la interfaz DV.

- 1 Conecte la cámara a la ENTRADA DV utilizando un Cable de Video Digital (también llamado 1394 o Firewire).
- 2 Presione **FUENTE** y utilice las teclas 3 / 4 para seleccionar la ENTRADA DV. Presione **INTRO**.
- 3 Ahora puede controlar la cámara DV con el control remoto de esta unidad. Las funciones disponibles son: **REPRODUCIR, DETENER, AVANCE/RETROCESO RÁPIDO y PAUSA.**

## Realizando una Grabación

### Grabando programas de televisión

Puede grabar fácilmente desde su televisor.

- 1 Presione la tecla **ENCENDIDO** en su control remoto para encender la unidad.
- 2 Inserte un disco DVD grabable.
- 3 Presione la tecla **FUENTE** en el control remoto y seleccione la entrada **SINTONIZADOR**.
- 4 Presione las teclas **CH+** o **CH-** para seleccionar el canal que desea grabar.
- 5 Presione la tecla **GRABAR** para comenzar la grabación. La grabación continúa hasta que presiona **STOP** o el disco está lleno. El icono de **GRABACION** aparece en la pantalla, indicando que la grabación ha comenzado.

### Deteniendo una Grabación

Cuando detiene una grabación, se crea un nuevo Título.

- 1 Presione **STOP** para finalizar una grabación. El icono de **PARAR GRABACIÓN** aparece en la pantalla.
- 2 Tras unos segundos, al cerrarse el nuevo Título que acaba de grabar, el icono de **GRABACIÓN EXITOSA** aparece en la pantalla.

### Pausar (Salteo de Publicidades) y Retomar Grabación

Puede pausar la grabadora durante una Grabación en Vivo.

- 1 Simplemente presione **PAUSA** para parar temporalmente la grabación. El icono de **PAUSAR GRABACIÓN** aparece en la pantalla.
- 2 Presione **REC** para retomar la sesión de grabación.
- 3 Otra opción es presionar la tecla **CM SKIP**, la cual pausará automáticamente la grabación durante 30 segundos y tras ello retomará automáticamente la grabación.

### Especificando el Tiempo de Grabación

En este punto, la grabación ha comenzado sin un tiempo específico de finalización, por lo que tendrá que presionar la tecla **STOP** para finalizar manualmente la grabación. Como alternativa, puede especificar la duración de la grabación en intervalos de 30 minutos presionando la tecla **REC** repetidamente.

- 1 Presione **REC** repetidamente para establecer la longitud de la grabación en intervalos de 30 minutos. Elija **TIMEDREC OFF** si no quiere especificar una longitud de grabación.

### ¿Finalizó la Grabación?

Tras la concreción de la grabación de un disco, debe **FINALIZAR** el disco para poder reproducirlo en otros reproductores.

- 1 Con el disco grabado completo en el interior, presione la tecla **ABRIR/CERRAR** en el control remoto o el panel frontal cuando haya finalizado la grabación.
- 2 Una ventana de Notificación aparecerá.
- 3 Seleccione **INTRO** para **FINALIZAR** el disco, o presione la tecla **ABRIR/CERRAR** nuevamente para expulsar el disco.

### Utilizar DISPLAY para Ver Opciones de Grabación

Vea información útil utilizando **DISPLAY**

- 1 Presione **DISPLAY** mientras graba. El **MENÚ DE DISPLAY** aparece como sigue.

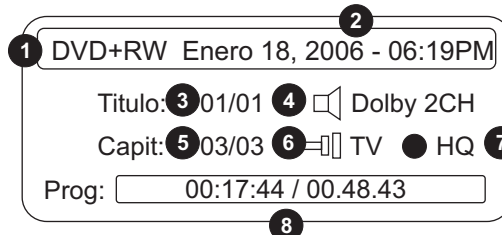

- 1 **Tipo de Disco - Formato de disco:** DVD+R o DVD+RW
- 2 **Fecha y Hora** - La fecha y hora del sistema.
- 3 **Título** - Muestra el Título Actual y los Títulos Totales.
- 4 **Modo de Audio** - Tipo de pista de audio en grabación.
- 5 **Capítulo** - Muestra los Capítulos Actual y Totales.
- 6 **Fuente de Entrada** - Muestra la fuente de entrada seleccionada.
- 7 **Modo de Grabación** - Muestra la configuración de calidad de grabación.
- 8 **Título** - Muestra la longitud del Título que está siendo grabado y el tiempo restante en el disco.

### La Pantalla de Títulos

Cuando inserta un disco DVD+RW o DVD+R, la Pantalla de Títulos aparecerá. La Pantalla de Títulos muestra vistas previas e información para cada Título (grabación) en el disco. En la Pantalla de Títulos, puede realizar las siguientes funciones con sus Grabaciones:

- Reproducir Títulos o Capítulos.
- Borrar título de sus grabaciones.
- Renombrar Títulos y Etiqueta del Disco.
- Borrar un disco DVD+RW.

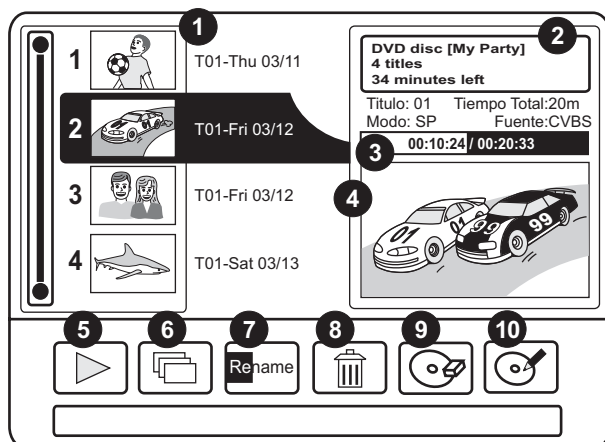

- 1 Vista Previa de Imágenes** – Muestra un imagen de el título.
- 2 Información del Disco** – Muestra el nombre de la Etiqueta del Disco, el número total de títulos en el disco y el tiempo de grabación restante.
- 3 Barra de Progreso** – Muestra el punto actual de reproducción y la longitud total del título actual.
- 4 Previsualización de Título** – El título actual se muestra en esta pantalla.
- 5 Reproducir Título** – Comienza la reproducción del título seleccionado.
- 6 Acción de Capítulo** – Muestra las Vistas Previas de Capítulo y Reproduce Capítulos.
- 7 Renombrar Título** – Renombra el título con el Teclado en Pantalla.
- 8 Borrar Título** – Borra el título actual.
- 9 Borrar Disco** – Borra un disco DVD+RW.
- 10 Renombrar Etiqueta del Disco** - Renombrar la Etiqueta del Disco.

### Reproducir un Título

- 1** Si la Pantalla de Título no se muestra en la pantalla, presione **MENÚ** para hacerla aparecer.
- 2** Utilice las teclas 5 /6 para seleccionar el título que desea reproducir y presione **PLAY**.
- 3** El Menú de Acción también puede ser utilizado para reproducir un título. Utilice las teclas 3 /4 para seleccionar el icono **PLAY** y luego presione **INTRO**.



- 4** Para regresar a la Pantalla de Títulos, presione **MENU**.

### Reproducir un Capítulo

- 1** Entrar el Menu de Titulos. Utilice las teclas 5 /6 para seleccionar el título que contiene el capítulo que quiera reproducir.
- 2** Utilice las teclas 3 /4 para seleccionar el icono **ACCIÓN DE CAPÍTULO** y luego presione **INTRO**.



- 3** Utilice las teclas 5 /6 para seleccionar el capítulo que desee reproducir y presione **PLAY**.
- 4** O utilice las teclas 3 /4 para seleccionar el icono **PLAY** y luego presione **INTRO**.



- 5** Para regresar a la Pantalla de Títulos, presione **MENU**.

### Renombrar un Título

- 1** Entrar el Menu de Titulos. Utilice las teclas 5 /6 para seleccionar el Título que desee renombrar.
- 2** Utilice las teclas 3 /4 para seleccionar el icono de **ACCIÓN DE RENOMBRAR** y luego presione **INTRO**. Utilice el teclado en pantalla para renombrar el título.



### Borrar un Título

- 1** Entrar el Menu de Titulos. Utilice las teclas 5 /6 para seleccionar el Título que desee borrar.
- 2** Utilice las teclas 3 /4 para seleccionar el icono de **BORRAR TITULO** y luego presione **INTRO**.



### Borrar un disco

- 1** Entrar el Menu de Titulos. Utilice las teclas 3 /4 para seleccionar el icono de **BORRAR DISCO** y luego presione **INTRO**.



### Renombrar Etiqueta del Disco

- 1** Entrar el Menu de Titulos. Utilice las teclas 3 /4 para seleccionar el icono de **ACCIÓN DE RENOMBRAR** y luego presione **INTRO**. Utilice el teclado en pantalla para renombrar el etiqueta del Disco.



## Sobre el teclado en pantalla

El Teclado En Pantalla facilita la introducción de Texto, Números y Símbolos Varios con su control remoto.

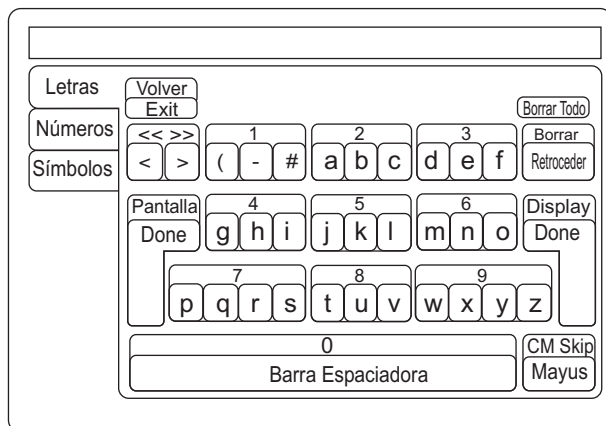

- 1 Para seleccionar LETRAS, presione la tecla 3 para moverse hacia las LENGÜETAS a la izquierda en el teclado virtual.



- 2 Use las teclas 5 /6 para seleccionar otros teclados.
- 3 Presione la tecla 4 para moverse hacia el teclado virtual de su elección.

## Utilizando el teclado en pantalla

Hay dos métodos que puede usar para ingresar caracteres con el teclado virtual:

- 1 Utilice las "HOT KEYS" – Cada carácter en los teclados de Letras y Signos muestra una "hot key" sobre él que corresponde a una en el control remoto. Presione esta tecla repetidamente hasta que el carácter que desee ingresar esté iluminado y luego presione **INTRO**.

Por ejemplo, para ingresar la letra "S", presione la tecla 7 cuatro (4) veces. Note que la primera letra es automáticamente mayúscula.

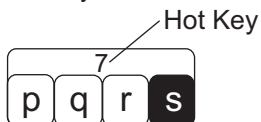

- 2 Utilice las teclas 5/6 y 3/4 - Simplemente utilice las teclas direccionales de flechas para mover el carácter que desee insertar y luego presione **INTRO**.

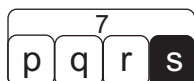

## Borrar caracteres

- 1 Press the **C** key or use the 5 /6 y 3 /4 keys to move to **BACK** and press **ENTER**.

## Guardar cambios

- 1 Para guardar sus cambios, elija **HECHO** presionando **DISPLAY** o utilizando las teclas 5 /6 y 3 /4 para seleccionar **HECHO** y luego presionar **INTRO**.

## Grabaciones programadas

Las Grabaciones con Temporizador están diseñadas para la operación sin supervisión, y funcionarán con la grabadora en el Modo en Espera.

### Programar una grabación

- 1 Para Comenzar a programar el horario de una grabación, presione el botón **HORARIO** en el control remoto. Accederá a la Pantalla de Horario de la grabadora.

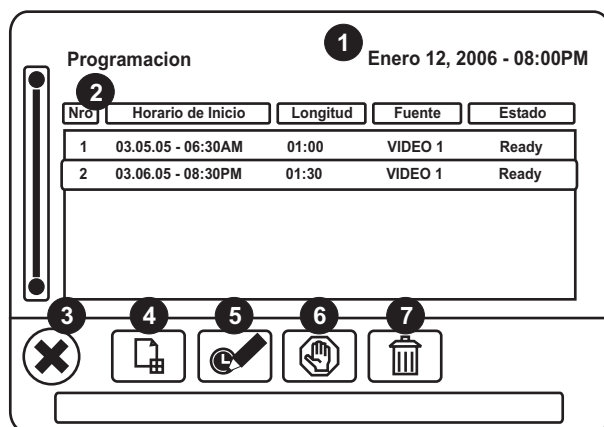

- 1 **Hora Actual** – Hora actual del reloj.
  - 2 **Eventos** – Totalidad de los eventos de grabación agendados.
  - 3 **Cerrar Pantalla** – Para cerrar la pantalla del horario.
  - 4 **Agregar Nuevo Horario de Grabación** – Elige Agregar un Nuevo evento al Horario.
  - 5 **Editar Horario** – Elige Editar el Horario.
  - 6 **Suspender/Listo** – Cambia el estado del horario – Listo o Suspendido.
  - 7 **Borrar** – Borra el horario actual.
- 2 Antes de que se haya ingresado ningún horario, la pantalla de **NUEVO HORARIO DE GRABACIÓN** aparecerá automáticamente.

Nueva grabacion programada

Comienzo:	08:00 PM	03/05/04	
Fin:	09:00 PM	03/05/04	
Origen:	3 TV	36	
Recurrencia:	Una Vez	4	
Calidad:	HQ(1 hora)	4	
	Anadir	Cancelar	

### Configurando la Hora de Inicio y Finalización

**1** Por omisión, los horarios de **INICIO** y **FINALIZACIÓN** están configurados para ser la hora actual y una hora después, respectivamente. Las fechas de **INICIO** y **FIN** están configuradas para ser la fecha actual.

**2** Para cambiar un campo de fecha u hora, utilice las teclas 5 /6 y 3 /4 para navegar la pantalla. Para elegir un campo a cambiar, presione **INTRO**.



**3** Con los campos de Hora, elija los dígitos de decena o unidad para cambiar, con incrementos de 10 minutos o 1 minuto, respectivamente.



**4** Presione **ENTER** para grabar los cambios y salir del modo de edición hacia la siguiente pantalla.

**5** Luego, seleccione una fuente de entrada o canal de TV desde el cual grabar con las teclas 3 /4. Para los canales de TV, utilice las teclas numéricas para especificar su selección.



La configuración de Recurrencia indica cuándo tomará lugar o se repetirá el horario programado.

**UNA VEZ** (No Repetir) – Grabación por única vez, especificando una Hora, Fecha, etc. Este evento se borra después de la grabación.

**DIARIAMENTE** – La grabación se repite todos los días y la configuración de fecha se ignora.

**SEMANALMENTE** – La grabación se repite una vez por semana.

**1** Seleccione una opción de Recurrencia con las teclas 3 /4 .



### Estableciendo el modo de calidad

**1** Especifique el modo de Calidad de Grabación que desea utilizar para la grabación con las teclas 3 /4 .

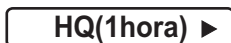

### Guardando el horario

**1** Seleccione **AGREGAR** y presione **INTRO** para agregar la entrada a la lista de horarios cuando todos los parámetros estén configurados.

Para Cancelar agregando un nuevo horario, use 4 para moverse al campo de **CANCELAR** y presionar **INTRO**.

**2** Para salir de la Pantalla de Horarios, presione **HORARIO**.

### Editar un horario guardado

**1** Para cambiar un horario de grabación, presione la tecla **HORARIO** para acceder a la Pantalla de Horario.

Programacion		Enero 4, 2006 - 08:00PM		
Num	Comienzo	Duracion	Origen	Estado
1	03.05.04 - 08:30AM	01:30	VIDEO 2	Suspend
2	03.05.04 - 06:30PM	01:00	VIDEO 1	Suspend

**2** Use las teclas 5 /6 para seleccionar la entrada que quiera editar.

**3** Use las teclas 3 /4 para seleccionar el icono de **EDITAR GRABACION** y presione **INTRO**.



**4** Edita la configuración de horarios con el mismo procedimiento descrito atrás para nuevas grabaciones.

**5** Salga de la Pantalla de Horario en cualquier momento presionando **HORARIO**.

### Suspender / Activar un horario

Suspenda temporalmente un horario de grabación y habilítelo luego con el Menú de Acción de la Pantalla de Horario.

**1** Presione **HORARIO** para acceder al Menú de Horario.

**2** Use las teclas 5 /6 para seleccionar la entrada que quiera suspender o activar.

**3** Si el horario que seleccionó está actualmente activado, el icono **SUSPENDER** se muestra. Utilice las teclas 3 /4 para seleccionarlo y presione **INTRO** para desactivar el horario.



Note el icono a la izquierda del número de horario. El **ESTADO** también cambiará a **SUSPENDIDO**.

	2	03.06.05 - 08:30PM	01:30	VIDEO 1	Suspend
---	---	--------------------	-------	---------	---------

Para activar un evento suspendido, seleccione este icono con las teclas 3 /4 y presione **ENTER**.



El icono a la izquierda del horario desaparece y el **ESTADO** muestra **LISTO**.

### Borrar un horario grabado

**1** Presione **HORARIO** para acceder al Menú de Horario.

**2** Use las teclas 5 /6 para seleccionar la entrada que desee borrar.

**3** Use las teclas 3 /4 para seleccionar el icono **BORRAR** y luego presione **INTRO**.



**4** Presione **HORARIO** para salir de la Pantalla de Horario.

### Acerca del MENÚ DE CONFIGURACIÓN

El Menú de Configuración de la Grabadora de DVD es donde se configuran varias opciones, incluyendo la configuración del Reloj, Opciones de Grabación, Opciones de Reproducción, Idiomas, Opciones de Supervisión Parental y más.

### Utilizar el MENÚ DE CONFIGURACIÓN

Es fácil cambiar la configuración de la grabadora con el MENÚ DE CONFIGURACIÓN. Para demostrarlo, cambiemos la configuración FORMA DE TELEVISIÓN a 16:9, como si estuviera utilizando la grabadora con una TV de Pantalla Ancha (Widescreen).

- 1 Presione **CONFIG** para entrar al MENU DE CONFIGURACIÓN.



- 2 Use las teclas 5 /6 keys y presione **INTRO** sobre la característica deseada. Aparecerá un sub menú. (En este punto, puede retornar al menú principal con la tecla 3 ).

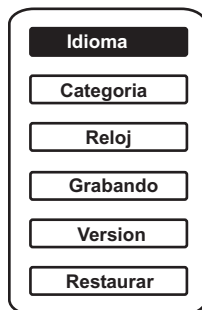

- 3 Selección las sub características deseadas con las teclas 5 /6 y utilice la 4 para navegar.
- 4 Para cambiar o seleccionar características, utilice las teclas 5 /6 y 3 /4 para seleccionar una opción. Presione la tecla 3 para regresar un nivel atrás y la tecla **CONFIG** para salir completamente.

#### Nota

Dependiendo del disco, algunas selecciones del Menú de Configuración no están disponibles.

### General - Configuración de Idiomas

Las opciones de configuración de idioma de la Grabadora de DVD, incluyendo OSD, menú, audio y subtítulos.

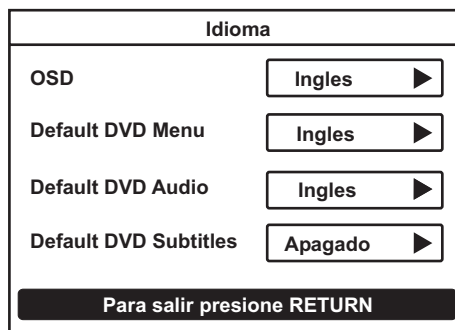

### OSD

Configuración de fábrica: **INGLES**

Establece el idioma utilizado por el MENU DE CONFIGURACIÓN Y EL DISPLAY EN PANTALLA. Soporta **Inglés** (por omisión) y **Español**.

### Menú de DVD por Omisión

Configuración de Fábrica: **INGLÉS**

Establece el idioma utilizado por omisión por los Menús de DVD. Por ejemplo, si un disco DVD contiene menús en múltiples idiomas, tales como español e inglés, y esta opción está configurada en **ESPAÑOL**, entonces se usará el menú en español. El DVD debe tener soporte para menú en múltiples idiomas para que esta configuración funcione. Las opciones son: **INGLÉS**, **ESPAÑOL** y **FRANCÉS**.

### Menú de Audio de DVD por Omisión

Menú de **AUDIO** de DVD por Omisión

Configuración de Fábrica: **INGLÉS**

Establece la pista de audio utilizada por omisión por los DVDs. Por ejemplo, si un disco de DVD contiene pistas múltiples de audio, tales como en español e inglés, y esta configuración está establecida en **ESPAÑOL**, entonces la pista de audio en español se reproducirá por omisión. El DVD debe tener soporte para menú en múltiples idiomas para que esta configuración funcione. Las opciones son: **INGLÉS**, **ESPAÑOL** y **FRANCÉS**.

### Subtítulos de DVD por Omisión

Configuración de Fábrica: **DESACTIVADOS**

Establece el idioma de subtítulo utilizado por omisión por los DVDs. Por ejemplo, si un disco de DVD tiene soporte para subtítulos en múltiples idiomas, tales como Español e Inglés, y esta configuración está establecida a **ESPAÑOL**, entonces los subtítulos en español serán mostrados por omisión. El DVD debe tener soporte para menú en múltiples idiomas para que esta configuración funcione. Las opciones son: **INGLÉS**, **ESPAÑOL**, **FRANCÉS** y **DESACTIVADO**.



**General - Rating**

Categoría para padres	
Clave :	<input type="text"/>
Nivel :	◀ 8. Adulto
Cambiar Clave :	<input type="text"/>
<b>Para salir presione RETURN</b>	

**Restricciones Parentales**Configuración de fábrica: **8. ADULTO**

Su Reproductor de DVD posee una opción de Supervisión Parental. Esta opción está configurada en nivel **ADULTO** por omisión, lo cual permitirá la reproducción de todos los discos. Las opciones disponibles incluyen:

Calificación	Descripción
1. Niños OK	Apta para todas las audiencias.
2. G	Apta para audiencias en general.
3. PG	Se sugiere guía de los padres.
4. PG-13	Se sugiere guía de los padres, no apto para niños menores de 13 años.
5. PG-R	Se recomienda guía de los padres implicaciones, lenguajes o situaciones discretas muy breves.
6. R	Restringida, violencia, lenguaje adulto y situación no apta para espectadores jóvenes.
7. NC-17	Tema o contenido adulto, no apto para menores de 17 años.
8. Adulto	Temas y lenguaje adultos, desnudez.

**Cambiar las restricciones parentales**

Categoría para padres	
Clave :	<input type="text"/>
Nivel :	◀ 8. Adulto
Cambiar Clave :	<input type="text"/>
<b>Para salir presione RETURN</b>	

- Primero, debe ingresar una contraseña válida. Si ha definido su propia contraseña de usuario, ingrese ese valor. De lo contrario, utilice la contraseña de fábrica: **3351**.

- Muévase al campo de Calificación con la tecla **6**.
- Utilice las teclas **3 / 4** para moverse hacia **OK** y presionar **INTRO**.
- Use the **6** key to move to **OK** and press **ENTER**.

**Definir y Cambiar la Contraseña**

Puede establecer su propia **CONTRASEÑA DE USUARIO** para usarla adicionalmente a la **CONTRASEÑA DE FÁBRICA** incorporada, y luego cambiar este valor en cualquier momento. Esto es útil para dar a otra persona acceso temporal a la configuración del control paterno.

Cambio Contraseña :	
Clave Actual:	<input type="text" value="****"/>
Clave Nueva:	<input type="text"/>
Confirmar Clave Nueva:	<input type="text"/>
<input type="button" value="Aceptar"/> <input type="button" value="Cancelar"/>	

- La primera vez que defina una contraseña de usuario, ingrese la contraseña de fábrica, **3351**, en el campo **CONTRASEÑA VIEJA** la contraseña de fábrica no se cambia. Después de que has definido una contraseña de usuario, debería ingresar un valor en este campo. Si se olvida el valor de su contraseña de usuario luego, siempre puede usar la contraseña de fábrica para cambiar el valor.
- Muévase a **NUEVA CONTRASEÑA** con la tecla **6**.
- Utilice las teclas **NUMÉRICAS** para ingresar su nueva contraseña de usuario utilizando un máximo de 4 dígitos.
- Muévase a **CONFIRMAR CONTRASEÑA** con la tecla **6**.
- Utilice las teclas **NUMÉRICAS** para ingresar su nueva contraseña de usuario utilizando un máximo de 4 dígitos.
- Utilice la tecla **6** para moverse a **OK** y presionar **INTRO**.

**Nota De Seguridad**

Tenga en mente que, como la **CONTRASEÑA MAESTRA** está escrita arriba, su reproductor puede no ser seguro si este manual es accesible para sus niños.

**General - Reloj**

Reloj	
Ajustar Reloj:	<input type="text" value="06:55 PM"/>
Ajustar Fecha:	<input type="text" value="03/02/05"/>
Formato de Horario:	<input type="text" value="12 HR"/> ▶
<b>Para salir presione RETURN</b>	

Los valores de fecha y hora para determinar cuándo comenzar y finalizar las Grabaciones con Horario Programado.

## Configuración de Fecha y Hora

- 1 Use las teclas 5 /6 y 3 /4 para seleccionar un campo de fecha u hora a cambiar.
- 2 Para editar un campo, presione **INTRO**.
- 3 Use las teclas 5 /6 para incrementar o disminuir el valor del campo.
- 4 Para salir de un campo, presione **INTRO**.
- 5 Presione **CONFIG** para salir del MENÚ DE CONFIGURACIONES DEL RELOJ.

## Ajustar Horario

Seleccione ya sea el formato de 12HR (hora normal de civil) o el de 24HR (hora militar).

- 1 Utilice la 5 /6 para seleccionar el campo de Modo Horario.
- 2 Para editar un campo, presione **INTRO**.
- 3 Utilice las teclas 3 /4 para seleccionar una opción.
- 4 Presione **CONFIG** para salir del MENÚ DE CONFIGURACIÓN DE RELOJ.

## General - Grabando

Grabando	
Calidad	SP (2horas) ▶
Marca automática	◀ 5 min ▶
Grabando Volumen	▬ 100
Para salir presione RETURN	

## Modo de Calidad de Grabación

Configuración de fábrica: **HQ (Calidad Alta)**

La configuración de Calidad determina la calidad de sus grabaciones así como la máxima cantidad de video que puede grabar en un disco. De manera poco sorprendente, cuanto más alta es la calidad, menos cantidad de video puede grabarse.

Modo	Calidad	Tiempo Máx
HQ (Calidad Alta)	Máxima	1 HR
SP (Estándar)	Excelente	2 HRs
LP (Larga Duración)	Muy Buena	3 HRs
EP (Duración Extendida)	Mejor que VHS	4 HRs
EP+ (Duración Extendida +)	Igual al VHS	7 HRs
SLP (Súper Larga Duración)	Menor que VHS	8 Hrs

- 1 Use las teclas 3 /4 para seleccionar la configuración de CALIDAD que desee utilizar.
- 2 Presione **CONFIG** para salir del MENÚ DE GRABACIÓN.

## Marcación Automática de Capítulo

Configuración de Fábrica: **5 min**

Controla si los Marcadores de Capítulos son insertados automáticamente durante las grabaciones o no. Puede elegir el intervalo entre **5, 10 ó 15** minutos, o **DESACTIVAR** esta característica.

- 1 Use las teclas 3 /4 para seleccionar una opción.
- 2 Presione **CONFIG** para salir del MENÚ DE GRABACIÓN.

## Grabación de Volumen de Audio

Configuración de Fábrica: **100**

Utilice esta configuración para ajustar el volumen del audio para sus grabaciones. La configuración por omisión de 100 envía el 100% de la señal desde su entrada a la grabación. Puede disminuir este valor si lo desea, incluso hasta **0**, lo que resultará en una grabación sin sonido.

- 1 Utilice las teclas 3 /4 para aumentar/disminuir el volumen de audio.
- 2 Presione **CONFIG** para salir del MENÚ DE GRABACIÓN.

## General - Versión

Muestra varias versiones de la unidad.

## General - Restaurar

Restaurar	
Esta acción restaurará los valores originales. ¿Esta seguro que desea continuar?	!
Si	No
Para salir presione RETURN	

Elegir "Sí" restaurará los valores de configuración de fábrica de su unidad.

## Salida A/V - Video

Video	
Forma TV	◀ 4:3 Pan Scan ▶
Salida Estandar	NTSC ▶
Modo Excaner	Intercalar ▶
Salida	Componente ▶
Para salir presione RETURN	

## Formato TV (Proporciones)

Configuración de Fábrica: **4:3 Barrido Panorámico**

Esta opción está configurada por omisión para televisores normales con una proporción de pantalla de 4:3. A menos que esté seguro que tiene una TV de PANTALLA ANCHA (Widescreen), no cambie esta configuración. La configuración "Letterbox" de 4:3 está prevista para habilitar la vista en "formato de cine" en DVDs que contengan tanto Formato de Cine como versiones de Barrido Panorámico. Si está usando un televisor de pantalla amplia, establezca esta opción a **16:9** para que se corresponda con las proporciones de su TV.

**1** Utilice las teclas 3 /4 para elegir una opción.

**2** Presione SETUP para salir.

## Salida Estándar

Configuración de Fábrica: **NTSC**

Su Reproductor de DVD trabajará con TVs basados en NTSC. NTSC es el sistema estándar en los EE.UU. y otros países.

## Modo Escanser

Configuración de Fábrica: **Intercalar**

Los televisores normales realizan el barrido sólo en modo "entrelazado", porque las líneas pares e impares se entrelazan juntas en barridos alternos. El Barrido Progresivo es un método de barrido que se ofrece en Televisores de alta calidad.

### Precaución

**No** cambie la configuración de Modo de Barrido a menos que esté seguro de que su televisor soporta Barrido Progresivo.

**1** Si tiene un Televisor con Barrido Progresivo, utilice la tecla 4 para cambiar el modo de barrido a **Progresivo**. Si no ve video en su televisor después de esto, presione la tecla 3 para cambiar la configuración nuevamente a la configuración original.

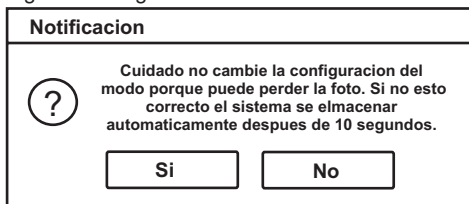

**2** Presione **CONFIG** para salir del MENU DE VIDEO.

## Salida

Configuración de Fábrica: **S-Video**

Su Reproductor de DVD funcionará con televisores con soporte para varias entradas de video, incluyendo compuesto, S-Video, component y Barrido Progresivo.

**1** Cuando utilice la conexión compuesta o de S-Video, seleccione **S-Video**.

**2** Si planea utilizar la conexión component, utilice la tecla 4 para cambiar la salida a **Component**.

**3** Presione **CONFIG** para salir del MENU DE VIDEO.

## Salida A/V - Imagen

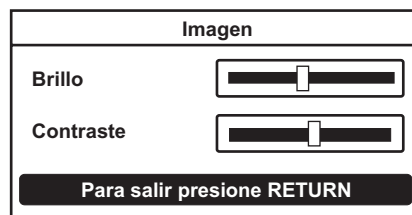

**1** Utilice las teclas 5 /6 para seleccionar Brillo o Contraste y las teclas 3 /4 para disminuir o aumentar el valor.

## Salida de A/V - Audio



## Modo de Salida Digital

Configuración de Fábrica: **RAW** ("Crudo")

Determina el formato de salida de audio para la Salida Óptica y la Salida Coaxial Digital de Audio. Al reproducir una pista de sonido Dolby 5.1, deje la opción en RAW para dar salida a la señal digital codificada a un Receptor Digital con un Decodificador Dolby 5.1. Si su receptor no es capaz de decodificar una señal Dolby, utilice la configuración PCM.

Al reproducir CDs, deje esta opción en PCM para dar salida a una señal estéreo en la Salida Digital.

**1** Utilice las teclas 3 /4 para elegir una opción.

**2** Presione **CONFIG** para salir del MENU DE AUDIO.

## Control de Rango Dinámico

Configuración de Fábrica: **DESACTIVADO**

El Control de Rango Dinámico, también llamado "Modo de Medianoche", reduce las variaciones entre los sonidos de volumen alto y bajo en las películas en DVD. Esto le permite subir el volumen para escuchar los sonidos más suaves y los diálogos, sin preocuparse por las escenas de volumen extremadamente alto que puedan molestar a otros.

**1** Utilice las teclas 3 /4 para seleccionar DESACTIVADO o ACTIVADO.

**2** Presione **CONFIG** para salir del MENU DE AUDIO.

## Configuración de Canales de Televisión

La BÚSQUEDA AUTOMÁTICA busca automáticamente canales disponibles. La unidad guarda aquellos canales recibidos con la suficiente fuerza de señal. Este tema fue tratado previamente. Otros puntos incluyen saltarse/mostrar canales.

### Configurar Canales

Aquí es donde puede personalizar su lista de canales OMITIENDO o MOSTRANDO cualquier canal que elija.

- 1 Seleccione la opción CANALES DE TV del MENU DE CONFIGURACION y presione **INTRO**. Verá una lista de todos los canales posibles. El icono OMITIDO a la derecha de un canal, significa que no fue detectado durante la BÚSQUEDA AUTOMÁTICA.

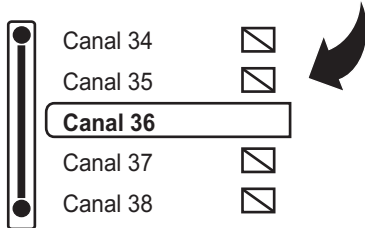

- 2 Utilice las teclas 5/6 para seleccionar un canal que le gustaría OMITIR y presione **INTRO**. El icono OMITIDO aparece a la derecha del canal, permitiéndole saber que no estará accesible cuando usted recorra los canales con las teclas 5/6 al mirar televisión. Puede, sin embargo, seleccionar cualquier canal directamente con las teclas **NUMÉRICAS**.

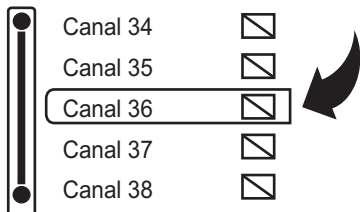

- 3 Para mostrar cualquier canal de nuevo, después de haber sido omitido, simplemente seleccione el canal y presione la tecla 4 para seleccionar el icono "OMITIR ITEM" y presionar **INTRO**. El icono OMITIDO se remueve.

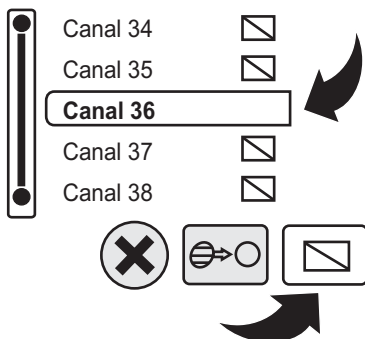

- 4 Presione **CONFIG** para salir del MENU DE CONFIGURACIÓN.

## Menú de Ayuda

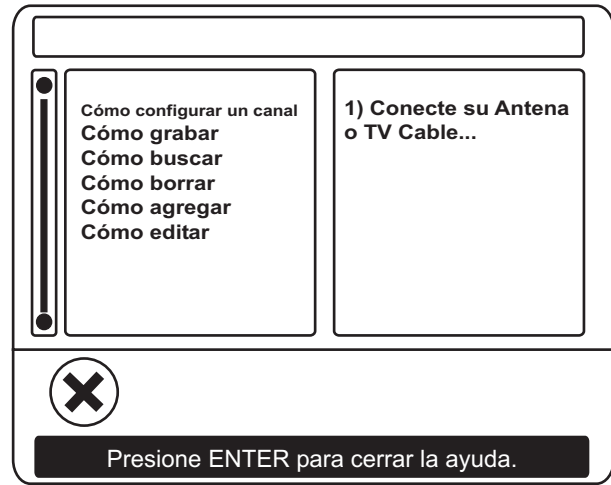

### Tema de Ayuda

Puede utilizar esta característica amigable para acceder fácilmente a instrucciones paso-a-paso y otra información útil sobre varios temas relacionados con su unidad.

- 1 Presione **CONFIG** y utilice las teclas 5 /6 para seleccionar **AYUDA** y luego presione **INTRO**.
- 2 Utilice las teclas 5 /6 para seleccionar un tema de **AYUDA**. Utilice las teclas 3 /4 para navegar entre las ventanas y las teclas 5 /6 para desplazarse a través del contenido.
- 3 Presione **INTRO** para salir del menú de **AYUDA** y **CONFIG** para salir.

<p><b>La Grabadora de DVD No Se Enciende</b></p>	<ul style="list-style-type: none"> <li>✍ El Cable de Alimentación AC puede estar suelto o no enchufado. Asegúrese de que el cable de alimentación está asegurado en la toma AC y el conector en la parte trasera del reproductor.</li> <li>✍ La unidad puede estar en Modo de Espera. Encienda el reproductor con el botón ENCENDIDO del control remoto, o si está usando un prolongador, asegúrese de que el interruptor del mismo esté encendido.</li> </ul>
<p><b>Un Disco Especifico No Se Reproduce</b></p>	<ul style="list-style-type: none"> <li>✍ Debe haber una pausa de unos segundos entre el apagado de la unidad y su reencendido.</li> <li>✍ El disco puede estar sucio. Pruebe limpiando el disco.</li> <li>✍ Asegúrese de que el disco no esté al revés.</li> </ul>
<p><b>El Control Remoto No Funciona</b></p>	<ul style="list-style-type: none"> <li>✍ Puede que el CÓDIGO DE REGIÓN del disco no corresponda al del reproductor. En ese caso, el disco no puede usarse.</li> <li>✍ Asegúrese de que está apuntando el control remoto directamente al sensor del reproductor, localizado en la pantalla frontal.</li> <li>✍ Asegúrese de que no hay obstáculos entre el control remoto y el reproductor.</li> <li>✍ Las pilas pueden estar agotadas. Pruebe cambiándolas.</li> </ul>
<p><b>No Hay Imagen En La Pantalla del Televisor</b></p>	<ul style="list-style-type: none"> <li>✍ Podría estar utilizando el control remoto desde muy lejos. Pruebe a una distancia menor a 4 metros desde el reproductor.</li> <li>✍ Asegúrese de que las conexiones desde el reproductor al televisor están aseguradas.</li> <li>✍ Verifique que el canal del televisor esté dispuesto con la entrada de video correspondiente. Consulte la documentación del televisor. En la mayoría de los televisores el canal "Aux In", "Video In" o "A/V" debería corresponderse con el conector de entrada de video.</li> </ul>
<p><b>La Imagen Aparece Achatada o Estirada</b></p>	<ul style="list-style-type: none"> <li>✍ La Proporción de Video puede estar mal configurada para su tipo de televisor.</li> <li>✍ Ingrese al MENÚ DE CONFIGURACIÓN y seleccione el menú SALIDA A/V &gt; VIDEO. Pruebe cambiando la opción FORMA DE TV a 4:3 PanScan (Barrido Panorámico) si está utilizando un televisor estándar, o 16:9 Amplio si su televisor es del tipo Pantalla Ancha (widescreen).</li> </ul>
<p><b>La Grabación en Vivo No Comienza</b></p>	<ul style="list-style-type: none"> <li>✍ La fuente de entrada de video puede estar protegida con Protección anti-copia de Macrovision.</li> <li>✍ El disco puede contener ya grabaciones de un sistema diferente de televisión PAL o NTSC. Si el disco ya contiene una grabación PAL, no puede grabar desde una fuente NTSC, y viceversa.</li> </ul>
<p><b>El Disco No Puede Borrarse</b></p>	<ul style="list-style-type: none"> <li>✍ Puede haberse alcanzado el número máximo de títulos o capítulos.</li> <li>✍ Si el disco es un DVD+R, puede estar ya FINALIZADO.</li> </ul>
<p><b>Las Grabaciones No se Ejecutan en Otros Reproductores de DVD</b></p> <p><b>La Grabación con Timer No Comienza de Acuerdo</b></p>	<ul style="list-style-type: none"> <li>✍ Si el disco es un DVD+R, asegúrese de que haya sido FINALIZADO.</li> <li>✍ El Reproductor de DVD puede no ser compatible con discos DVD+R/RW</li> <li>✍ La Fecha u Hora es inválida o entra en conflicto con otro horario.</li> <li>✍ La configuración de Fecha u Hora del Grabador es incorrecta. Configure la Fecha y Hora en CONFIGURACION.</li> </ul>
<p><b>El Disco No Sale</b></p>	<ul style="list-style-type: none"> <li>✍ La Fuente de Entrada de Video especificada no está disponible.</li> <li>✍ El disco no tiene espacio.</li> <li>✍ Si el reproductor está en Modo de Espera con el LED encendido a la izquierda de la bandeja de disco, el disco no saldrá. Encienda el reproductor con el Control Remoto y luego expulse el disco.</li> </ul>
<p><b>Imagen Distorsionada al Conectar a un VCR o a un TV VCR/Combo</b></p>	<ul style="list-style-type: none"> <li>✍ Esta Grabadora de DVD está construida con la protección anti-copia de Macrovision. Esto distorsionará la señal cuando se use con VCRs. Conecte el reproductor directamente al televisor. Algunos combos VCR/TV pueden ser incompatibles con los reproductores de DVD.</li> </ul>

<b>Tipos de Disco Compatibles</b>	<b>Reproducción</b>	DVD+RW, DVD+R, DVD-RW, DVD-R, DVD-Video, VCD/SVCD, CD-Audio, CD-R/RW
	<b>Grabación</b>	DVD+RW, DVD+R
<b>Grabación</b>	<b>Medios</b>	DVD+RW, DVD+R
	<b>Diámetro/Capacidad</b>	12cm / 4.7GB, 8cm/1.4 GB
	<b>Tiempo de Grabación</b>	Máximo de 8 Horas (Modo SLP)
	<b>Sistemas de Televisión</b>	NTSC
	<b>Resolución</b>	720x480 NTSC
	<b>Características de Grabación</b>	Pausado de Grabación, Inserción Automática de Capítulos, Navegador de Pantalla Índice, Múltiples Modos de Calidad
	<b>Características de Edición</b>	Borra Discos, Finaliza DVD+R, Borra Títulos, Edita Etiquetas de Volumen, Renombra Títulos
<b>Reproducción de DVD</b>	<b>Modos de Reproducción</b>	Avance/Retroseso Rápido, Reproducción en Cámara Lenta, Repetición de Reproducción (Capítulo/Título/Disco & A-B)
	<b>Imágenes y Música</b>	Imágenes y Música Reproductor MP3 con lista de reproducción personalizable, modos de repetición y reproducción aleatoria. Diapositivas JPG con vista previa.
<b>Performance De Video</b>	<b>Convertor DA / AD</b>	10-bit / 9-bit
	<b>Salidas de Video</b>	Compuesto, S-Video, Component (Y, Pb, Pr)
	<b>Láser</b>	650nm
<b>Performance De Audio</b>	<b>Convertor DA/AD</b>	24-bit / 24-bit
	<b>Sonido Lineal DVD</b>	Sampleo de 48kHz - Sampleo de 4Hz a 22kHz / 96kHz - 4Hz a 44kHz
	<b>CD de Audio</b>	4Hz a 20kHz
	<b>Proporción Señal/Ruido</b>	>90dB
	<b>Rango Dinámico de Audio</b>	>90dB
	<b>Distorsión Armónica</b>	< 0.001% (PICO W.)
<b>Conexiones de Entrada</b>	<b>S-Video</b>	Mini DIN 4-Pin (75 Ohm) (Trasero)
	<b>Video Compuesto</b>	Jack de un pin, 1Vp-p (75 Ohm) (Delantero/Trasero)
	<b>Audio Analógico (Estéreo)</b>	2.0VRMS (470 Ohm) x2 (Delantero/Trasero)
	<b>DV (Video Digital)</b>	Conector Estándar de Entrada DV 1394 (Frontal)
<b>Conexiones de Salida</b>	<b>Component Video</b>	Y 1.0Vp-p (75 Ohm), Sincronía Negativa/Pb/Pr - .7Vp-p (75 Ohm)
	<b>S-Video</b>	Mini DIN de 4 Pines (75 Ohm)
	<b>Composite Video</b>	Jack de Un Pin, 1Vp-p (75 Ohm)
	<b>Coaxial Digital</b>	Jack de Un Pin, .5Vp-p (75 Ohm)
	<b>Audio Analógico (Estéreo)</b>	2.0VRMS (470 Ohm)
<b>Características Físicas</b>	<b>Condiciones de</b>	de 5° C a 35° C
	<b>Alimentación</b>	AC 100V~230V, 50/60Hz
	<b>Dimensiones</b>	45 mm x 350 mm x 230 mm (Alto x Largo x Profundidad)
	<b>Peso</b>	4lb 9 oz / 2.07kg

ES

Las especificaciones están sujetas a cambios sin aviso. Aunque se ha tenido la debida precaución en la producción de este documento, la comisión de imprecisiones técnicas inadvertidas o de errores tipográficos es posible e involuntaria. En tanto se han realizado todos los esfuerzos para asegurar la precisión, CyberHome Entertainment no será responsable por cualquier imprecisión o error en la información aquí contenida. Part# DVR 1600 G - SPANISH